



UX

UX 300h

ÖNTÖLTŐ HIBRID



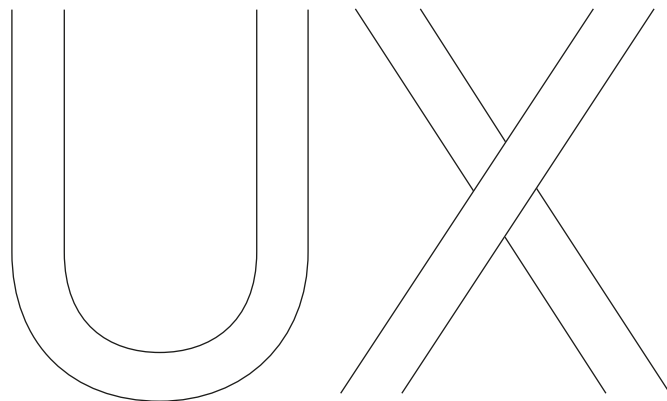

A Lexusnál számos dologra lehetünk büszkék, hisz vezetői és úttörői vagyunk a luxusautók technológiai megújulásának. Több mint kétmillió öntöltő hibrid hajtású Lexus fut világszerte az utakon, melyek kifinomultságukkal, bizonyítottan kiváló minőségükkel és díjnyertes megbízhatóságukkal kitűnnek a tömegből. Az innovációra különleges lehetőségként tekintünk, melynek köszönhetően a vezetés újfajta élményét kívánjuk bemutatni.

Mindig az élményeket helyezjük az első helyre és arra koncentrálunk, hogy milyen érzéseket ébresztünk ügyfeleinkben. Próbálja ki a még kifinomultabb és erősebb Lexus öntöltő hibrid technológiával felszerelt UX 300h prémium SUV modellt, hogy megtapasztalhassa a Lexus által kínált különleges és egyedi élményt!

Lexus Electrified**.

* Az "öntöltő hibrid" hajtás egy benzinmotort és egy vagy több elektromotort kombinál. További információkért lapozzon a 18-19. oldalra.

** Az "electrified" kifejezés számos különböző hajtásláncot magában foglal, amelyek közül néhány használ benzinmotort is az elektromotor mellett. Kérjük, további információkért olvassa el a 16-17. oldalt.



01. ÉLVEZZE AZ IZGALMAKAT!
oldal 06-07

02. ÉLVEZZE A LUXUST!
oldal 08-11

**03. ÉLVEZZE A
KAPCSOLÓDÁST!**
oldal 12-15

04. ÉLVEZZE AZ ELSŐSÉGET!
oldal 16-19

05. A MODELL
oldal 20-21

06. JELLEMZŐK
oldal 22-25

07. TECHNOLÓGIA
oldal 26-35

08. FSPORT
oldal 36-37

09. TARTOZÉKOK
oldal 38-39

10. SZÍNEK
oldal 40-43

11. MŰSZAKI ADATOK
oldal 44-45

**12. ÉLVEZZE A
MEGBECSÜLÉST!**
oldal 46-47





VEZESSÉK AZ ÉRZÉKEI!

A NAGYVÁROSOK ENERGIÁJÁT SZABADÍTJA FEL

Az UX 300h modell minden részletében kimagasló technológiai teljesítmény bújik meg, kezdve az ötödik generációs Lexus öntöltő hibrid rendszertől* a kiemelkedő karosszériamerevséget biztosító padlólemezig. A csendesség, a zökkenőmentes, erőteljes gyorsulás és a precíz irányíthatóság a városi utcákon olyan energiákat és magabiztosságot szabadít fel, melyek egyedi, Lexus vezetési élményt nyújtanak.

A SZÉPSÉG ÉS A FUNKCIONALITÁS TALÁLKOZÁSA

A Lexus tervezői fáradhatatlanul dolgoztak, hogy megalkossák ezt a lenyűgöző, prémium SUV modellt, amely magában hordozza az elektrifikációból áradó dinamizmust. Munkájuk tökéletessége az autó számos részletében fellelhető, ezek egyike a kombinált hátsó LED lámpatest, amely stílusos és egyben aerodinamikus formája hozzájárul a vezethetőséghez és a teljesítményhez is. Így találkozik a szépség a funkcióval, mely az UX 300h tökéletességét adja.

Az új, rozébarna metálfényezéssel az UX még izgalmasabb lett, mint valaha: dinamikus, letisztult megjelenését a 18" könnyűfém keréktárcsák és a karosszéria színére fényezett kerékjáratok ívek emelik ki még inkább. Az egyedi F SPORT és F SPORT Design felszereltségek mellé opcionálisan kibővített kéttónusú fényezés is választható, amelynél a tető, az oszlopok, a tetősínek, a cápauszony antenna és a tetőlégterelő is kontrasztos fekete színben pompázik.

LEXUS ÖNTÖLTŐ HIBRID HAJTÁS

Az UX 300h továbbfejlesztett öntöltő hibrid hajtása lenyűgöző kifinomultságával és közel hangtalan működésével kápráztatja el a vezetőt, miközben fenntartása is gazdaságos és környezetbarát. Az UX 300h magában hordozza az egyedi Lexus Driving Signature filozófiát, amelyet többek között annak is köszönhet, hogy ugyanaz a Takumi mesterpilóta vett részt a tesztelésben, aki az LC sportkupé fejlesztésében is szerepet kapott.

Ennek eredményeképp az autó rendkívüli menetdinamikai tulajdonságokkal rendelkezik

* A Lexus öntöltő hibrid hajtásáról a 18/19. oldalon talál további részleteket.



UTASTÉR, KIVÁLÓ KILÁTÁSSAL

A LUXUS SZÁMOS FORMÁBAN JELENIK MEG AZ UX 300h UTASTERÉBEN

Az UX 300h modell utasai elsőként az autó által kínált beltér nagyságával találkozhatnak. A hagyományos japán tornácok ihlették meg a Lexus tervezőit, akik kifinomult átmenetet teremtettek az utastér és a környezet között. Az autó méreteit meghazudtoló térérzeteket keltve a műszerfal mintha túllépne a szélvédőn, ezzel segítve a vezetőt, hogy jobban érezze az UX határait és megkönnyítve a manőverezést szűk városi utcákon.

A JAPÁN KULTÚRÁVAL ÁTHATOTT TAKUMI KÉZMŰVESSÉG

A luxus a kézművességre is kiterjed, melyet minden érzékével megtapasztalhat. Az ajtók csukódásának megnyugtatóan finom hangját akusztikai mérnökök tökéletesítették, számtalan munkaórát befektetve. Elérhetővé vált a homokkő belső szín, amely tovább fokozza az autó nyugodt hangulatát. A műszerfal „washi” borítása, amely a hagyományos japán házak papír tolóajtóit idézi, az F Sport betétek és a kézzel varrott bőrkormány szintén a luxust erősíti. Akárcsak az egyedülálló ülésvarrás, amelyet az évszázados hagyományokkal rendelkező, harcművészeti viseleteknél is használt „sashiko” foltvarrásból merítenek. Újdonság továbbá a Takumi mestereink által készített állati bőr felhasználása nélküli belső tér is, szövet vagy szintetikus ülésekkel, szintetikus váltógombbal és opcionálisan fűthető kormánykerékkel kombinálva. Ez a személyre szabott luxus, amelyet kifejezetten az Ön számára alkottak meg híres Takumi mestereink.

KÉNYELEM A VEZETŐ ÉS AZ UTASOK SZÁMÁRA

Magasabb felszereltségekben olyan extrák is elérhetők, mint például a 13 hangszórós Mark Levinson audiorendszer, vagy éppen az intelligens S-Flow klímaberendezés, amely nanoe™ X ionokat juttat az utastérbe. Egyrészt segítenek ártalmatlanítani a vírusokat és baktériumokat, másrészt semlegesítik a kellemetlen szagokat, miközben hidratálják az utasok bőrét és haját.







TECHNOLÓGIA ÚJRAGONDOLVA

KATEGÓRIAELSŐ BIZTONSÁG ÉS KONNEKTIVITÁS A NYUGODT AUTÓZÁS ÉRDEKÉBEN

Legyen szó városi vagy országúti közlekedésről, a Lexus UX az egyik legbiztonságosabb autó, amelyben utazhat. A kategóriaelső Lexus Safety System+ rendszer legújabb generációja a biztonság új szintjét biztosítva figyelmezteti Önt az esetleges veszélyekre, és ha kell, be is avatkozik, hogy elkerülje az ütközést. Még akkor is törődik a többi közlekedővel, amikor Ön már megállt az úti céljánál: a biztonságos kiszállást segítő rendszer ajtónyitáskor figyelmezteti Önt és utasait a hátulról közeledő forgalomra.

A TOVÁBBFEJLESZTETT ÜTKÖZÉST MEGELŐZŐ BIZTONSÁGI RENDSZER MINDEN EDDIGINÉL TOBB VESZÉLYT KÉPES FELISMERNI

Az Euro NCAP által a "közlekedés fokozottan veszélyeztetett résztvevőinek védelme" terén megkapott kategóriaelső osztályzat a Lexus Safety System + rendszert (amely minden UX modellben alapfelszereltség) és az ütközést megelőző biztonsági rendszert dicséri, amely nappal és éjszaka is figyelmeztet a kerékpárosokra és gyalogosokra, valamint a kereszteződésekben is segítséget nyújt. A biztonsági rendszerek másik kulcspontja a hátsó keresztirányú forgalomra figyelmeztető rendszer, amely tolatáskor segít felismerni a különböző akadályokat és autókat, illetve - felszereltségtől függően - a fékrendszert is használja. A városi közlekedés fokozott komfortja érdekében az autó felülnézetét biztosító, magas felszereltségben elérhető panorámamonitor segédvonalakkal segíti a manőverezést a szűk helyeken.

LEXUS PRÉMIUM NAVIGÁCIÓS RENDSZER ÉS LEXUS LINK

A gyorsabb és felhasználóbarátabb Lexus prémium navigáció segít Önnek a tájékozódásban mikor új helyeket fedez fel. A felhő alapú rendszer folyamatos frissítéseket tesz lehetővé, illetve okostelefonos alkalmazásait is képes kivetíteni a 12,3" nagyfelbontású érintőképernyőre. Emellett a tűéles, 12,3" digitális műszeregység és a szélvédőre kivetített vezetési információ (HUD) segít az úttal való folyamatos kapcsolattartásban, a legfrissebb Lexus Link csatlakoztatott szolgáltatások és az intelligens digitális kulcs pedig még élvezetesebbé teszik az UX használatát. A Lexus Link csatlakoztatott szolgáltatások segítenek megtervezni utazásait.

Ez az "Omotenashi": a japán filozófia, amelynek lényege, hogy már azelőtt kielégítjük vendégeink igényeit, mielőtt azok megfogalmazódnának bennük. Az UX 300h kreatív technológiái is ezt a filozófiát követik.









ÉLVEZZE AZ ELSŐSÉGET!

AZ ÁLOM VALÓRA VÁLIK

Az 1990-es években a luxusautókat nagy fogyasztású motorok jellemezték. Az ezredfordulón azonban a világ felébredt, és észrevette, hogy a károsanyag-kibocsátás csökkentésére van szükség, méghozzá a belső égésű motorok jelentőségének redukálásával. Egy új hajtáslánc-megoldás kellett, és az első prémium autómárka, amely erre az útra lépett, a Lexus volt.

Az összes fontos hibrid alkatrészt házon belül fejlesztettük és gyártottuk, így autóink tökéletesen kifinomultak, élménydúsak és hosszútávon is megbízhatóak lettek.

Két évtizeddel később a Lexus álma a károsanyag-kibocsátástól mentes luxusutazásról egy konkrét tervvé formálódott. Minden egyes elektrifikált autónkkal közelebb kerülünk a végső célunkhoz.



ÉLJE ÁT MÉG INKÁBB A LENDÜLETET!

ÚTTORÓ ÉS PIACVEZETŐ A LUXUSAUTÓK ELEKTRIFIKÁCIÓJÁBAN

Az első prémium szedánunk több mint 30 évvel ezelőtti bemutatója óta a Lexus a kivételes megjelenés, a minőség, és kifinomultság színvonalává lett. A legfontosabb azonban mégis az, hogy a Lexus egy olyan vállalat, amely sosem hátrál meg az innováció elől, és mindig az Önök igényeit prioritizálja. Ennek az egyedülálló hozzáállásnak köszönhető, hogy 2005-ben megszületett a világ első prémium hibridje - az RX 400h SUV.

ÖNTÖLTŐ HIBRID, PLUG-IN HIBRID VAGY TISZTÁN ELEKTROMOS

Jelenleg a Lexus hat kiváló öntöltő hibrid hajtású modellt kínál, és a világ útjain futó prémium hibridek többségét a Lexus emblémája díszíti. Nincs még egy luxusautómárka, amely versenyezhetne velünk a hibridek fejlesztésében, gyártásában, háttérszolgáltatásaiban és újrahajásztásában. Öntöltő hibridjeinket sosem kell külső áramforrásból feltölteni, és mindegyikben rendelkezésre áll az elektromos hajtás (EV) üzemmód is, hogy Ön üzemanyag-fogyasztás nélkül, nulla károsanyagkibocsátással autózhatson.

Az új "Lexus Electrified" jövőképünk első szereplőjeként 2020-ban bemutattuk a tisztán elektromos UX 300e modellt. Az elektrifikáció következő állomásaként pedig az első plug-in hibrid Lexus, az NX 450h+ bővítette a kínálatot, amihez a dedikált elektromos platformra épülő RZ 450e csatlakozott.

A "LEXUS ELECTRIFIED" A JÖVŐ

Bár a Lexus öntöltő hibrid modelljeinek kínálata rendkívül sikeres, eszünkbe sem jut, hogy most megpihenjünk. Éppen ezért indítottuk útjára "Lexus Electrified" víziókat az LF-30 Electrified koncepcióautóval. A "Lexus Electrified" arra született, hogy új szintre emelje a vezetési élményt, méghozzá az elektromos hajtásláncok és egy kifejezetten elektromos autók számára tervezett platform segítségével. Az LF-30 Electrified képében igyekeztünk betekintést adni jövőképünkbe, méghozzá a merész külsőt és a vezetőközpontú utasteret kiemelve, amelyek a "Lexus Electrified" kulcspontjai. Az elektrifikáció terén szerzett több mint két évtizedes tapasztalattal, a mechanikus kapcsolat nélküli, steer-by-wire kormányzással és a fejlett úttartás szabályozással olyan vezetési élményt nyújt az autó, mint korábban semmi más.

* Az "öntöltő hibrid" hajtás egy benzinmotort és egy vagy több elektromotort kombinál. További információért lapozzon a 18-19. oldalra.

Tudjon meg többet: <https://www.lexus.hu/electrified/>



A LEXUS ÉS A TECHNOLÓGIA

MI AZ A LEXUS ÖNTÖLTŐ HIBRID?

A kiemelkedően finom járású benzinmotort és az egy vagy több elektromotort párosító Lexus öntöltő hibridek mindig is a mércét jelentették a prémium autók világában. Az Ön kényelme érdekében a Lexus hibridek magukat töltik lassítás és fékezés közben, így nem kell aggódnia a hálózati töltés, vagy az akkumulátor hatótávolsága miatt. Csak dőljön hátra, és élvezze az erőt és irányítást; mindezt annak tudatában, hogy autója takarékosabb és jóval kevesebb károsanyagot bocsát ki, mint a hagyományos erőforrással szerelt autók!

MIÉRT FONTOS AZ ELEKTROMOS HAJTÁSOK BEVEZETÉSE?

Az üvegházhatású gázok mérséklése érdekében, és hogy célunkat elérve nulla emissziójú vállalattá váljunk, létfontosságúnak tartjuk az autók villamosítását. A világ legelső hibrid hajtású luxusautója, az RX 400h bemutatása óta a Lexus mindent megtesz azért, hogy a környezetbarát öntöltő hibridek széles körben elterjedjenek. Amellett, hogy csökkentjük autóink károsanyagkibocsátását, 2050-re azt is el szeretnénk érni, hogy a Lexus-gyárak nulla CO₂-emisszióval és minimális vízfelhasználással működjenek.

MILYEN ÉRZÉS EGY LEXUS HIBRID TULAJDONOSÁNAK LENNI?

Mindent megteszünk azért, hogy a Lexus hibrideket ugyanolyan élvezet legyen vezetni, mint birtokolni. Európa útjait jelenleg mintegy 500.000 Lexus hibrid rója, amelyek egytől egyig ultramodern japán üzemünkben készültek, olyan minőségi előírások alapján, amelyeket világszerte rengeteg megbízhatósági díjjal jutalmaztak. Ugyanakkor autóink nemcsak hihetetlenül kiegyensúlyozottan és megbízhatóan működnek, hanem fenntartási költségük is alacsony - az alacsony fogyasztás mellett a fékek, a gumik és más alkatrészek kevésbé kopnak, köszönhetően az energiavisszanyerő fékezésnek és a fejlett teljesítményvezérlő rendszereknek.

A katalógusban bemutatott képek a nyomtatás időpontjában rendelkezésre álló legfrissebb információkon alapulnak.

Tudjon meg többet: www.lexus.hu/electrified/hybrid

www.lexus.hu/legal/environment

TISZTÁN ELEKTROMOS HALADÁS ALACSONY SEBESSÉGNÉL

Elinduláskor és az alacsonyabb sebességtartományokban az UX 300h hajtásáról az erős első elektromotor (és az összerékhajtású változatok esetén a hátsó elektromotor is) gondoskodik. Ilyenkor az autó szinte teljesen hangtalanul, üzemanyag-fogyasztás és károsanyag-kibocsátás nélkül halad.

ÁLLANDÓ TEMPÓNÁL SZINTE HANGTALAN SUHANÁS

A Lexus öntöltő hibridek vezetése pihentető és könnyed érzés. Magasabb sebességtartományokban a kiemelkedően csendes benzinmotor halkan kapcsolódik be a hajtásba, és ha szükség van rá, az elektromotor is ráségít - összerékhajtás esetén mind a két elektromotor. Amikor a motor optimális fordulatszámon dolgozik, akkor a fel nem használt energiát az autó az akkumulátor töltésére fordítja. Az alacsony károsanyagkibocsátás és fogyasztás mellett a benzinmotor és az elektromotor(ok) szinte tökéletes összhangja adja azt a kivételes vezetési élményt, ami meghatározza



ERŐTELJES, EGYENLETES GYORSULÁS

A Lexus öntöltő hibridek vezetése igazi élmény. Dinamikus gyorsítás során UX 300h 2,0 literes benzinmotorja mellett az elektromotor is azonnal bekapcsolódik a hajtásba - az összerékhajtású verzió esetén mindkét elektromotor -, és az erőforrások együttese kiváló nyomatékot biztosít a tempó lendületes és egyenletes fokozásához.

ENERGIA-VISSZANYERŐ FÉKEZÉS, NINCS SZÜKSÉG TÖLTÉSRE

Lassulásnál, egyenletes tempójú haladásnál és megállásnál a benzinmotor csendben kikapcsol, megszüntetve a károsanyag-kibocsátást. Ha Ön fékez, vagy leveszi lábát a gázpedálról, az energia-visszanyerő fékrendszer hasznosítja a mozgási energiát, mely más autókban ilyenkor kárba vész. Az UX 300h ezt az energiát elektromos árammá alakítja, és az akkumulátorban tárolja azzal az energiával együtt, amely magasabb sebességtartományokban vált feleslegessé.

A MODELL

AZ UX 300h

Az UX 300h új Lexus öntöltő hibrid technológiája a szuperhatékony 2,0 literes benzinmotort nagy teljesítményű villanymotor(ok)kal kombinálja, ami a rendszer teljesítményét 199 lóerőre növeli. Az UX 300h kiváló üzemanyag-fogyasztással és a tisztán elektromos modellekre emlékeztető vezetési élménnyel büszkélkedhet, ugyanakkor a hatótávolság miatt nem kell aggódnia. A gyorsulás még erőteljesebb és egyenletesebb lett, köszönhetően az újonnan kifejlesztett, könnyebb, de nagyobb teljesítményű lítium-ion akkumulátornak.





ÚJ HIBRID TRANSAXLE

Ez az új hibrid sebességváltó egy villanymotorral/generátorral köti össze a benzinmotort, és több mint 25 százalékkal alacsonyabb a belső súrlódása, mint a korábbi Lexus rendszereknél. Így alacsony üzemanyag-fogyasztást, csendes működést és kiváló vezetési élményt biztosít. A Sequential Shiftmatic rendszer képes a kézi váltásokhoz hasonló érzetet biztosítani hat fokozatban, amelyet a finoman beállított motorfékkel ér el. A transaxle ház tömege pedig 20 százalékkal csökkent a ráncfelvarrás előtti modellhez képest.

ÚJ LÍTIUM-ION AKKUMULÁTOR

Az újonnan kifejlesztett lítium-ion akkumulátorcella kompaktabb és könnyebb kialakítású, ugyanakkor 15 százalékkal nagyobb teljesítményre képes, mint a korábbi nikkkel-metál-hidrid akkumulátor. Ennek köszönhetően kiváló gyorsulást és alacsony üzemanyag-fogyasztást biztosít. Az UX 300h hátsó ülése alatt elhelyezett egység rugalmasan használható utasteret biztosít, miközben hozzájárul a jármű alacsony súlypontjához is.

NAGYOBB TELJESÍTMÉNYŰ E-FOUR RENDSZER

A továbbfejlesztett E-FOUR rendszer egy 30 kW-os hátsó elektromotorral javítja az úttartást és a teljesítményt nehéz körülmények között. A jobb irányíthatóság érdekében az új shift-by-wire mechanizmus kellemes és gyors kezelést biztosít. Belül is számos új részletet találunk: a váltókart például úgy alakítottuk ki, hogy a lehető legkényelmesebb legyen, és egyértelmű visszajelzést adjon egy "kattanással".

* Az "öntöltő hibrid" hajtás egy benzinmotort és egy vagy több elektromotort kombinál. További információért lapozzon a 18-19. oldalra.

01. 17" AERODINAMIKUS KIALAKÍTÁSÚ KERÉKTÁRCSÁK

A fekete vagy ezüst fényezésű keréktárcsák küllőinek mindkét oldalán apró szárnyak találhatók, mely kialakítást Lexus alkalmazza a világon elsőként. Ezek a szárnyacsák a 'Gurney-szárnyak' elvén működnek, amelyeket versenyautók hátsó légtelőlőjén is használnak a légáramlatok kisimítására és leszorító erő fokozására. Ez az új, innovatív kerék-kialakítás a fékek hűtésének javításával stabilabb fékteljesítményt eredményez, miközben az autó oldala mellett kialakuló légörvényeket is mérsékli.

02. 18" KÖNNYŰFÉM KERÉKTÁRCSÁK

A csiszolt felület és a fekete metálfényezés kombinációja sportos és egyben luxus benyomást kelt.

03. KANYARMEGVILÁGÍTÓ FUNKCIÓ

Az UX LED kanyarkövető fényszórói extra megvilágítást biztosítanak a kanyarodás irányában.

04. BI-LED FÉNYSZÓRÓK

A Bi-LED egységet és az L-alakú nappali menetfényt kombináló fényszórók határozott karaktert kölcsönöznek az UX-nek.

05. TRI-LED FÉNYSZÓRÓK

A kompakt, Tri-LED egységek és az L-alakú nappali menetvilágítás határozottan rajzolja ki a jellegzetes Lexus-nyílhegyet. Ezek a lámpatestek a legváltozatosabb időjárási körülmények közt is tökéletes megvilágítást adnak, és még ködös időben is megfelelő látási viszonyokat teremtenek.

06. NAPPALI MENETFÉNYEK

A nappali menetfények a fényszórók feletti nyílhegy motívumban helyezkednek el, kihangsúlyozva a Lexusokra jellemző L-alakú formavilágot, szinte észrevétlenül összhangban az autó külső dizájnival. A függőleges fényvonalak olyan mélységérzetet keltenek, ami igazán egyedivé varázsolja az autó világítás-dizájnját.

07. AERODINAMIKUS HÁTSÓ LÁMPATEST

A kombinált hátsó lámpatestek különleges szárnyszerű, modern kialakítása nemcsak látványos, de az aerodinamikát is javítja. A lámpatestekbe épített terelőlapok mintegy 16 százalékkal mérséklik a levegő nyomásváltozását, remekül stabilizálva az autó hátsó részét kanyarodás közben vagy oldalszélben. A bal és jobb oldali hátsó lámpatesteket összefüggő fénycsík köti össze, átívelve a csomagtér ajtaján. A 120 LED-ből álló fényvezető elem a legkeskenyebb pontján csupán 3 mm széles.

08. LÁBLENDÍTÉSSEL NYITHATÓ CSOMAGTÉRAJTÓ

Kényelmesen pakolhat az UX csomagterébe, hiszen a csomagtér nyitásához és zárásához az is elég, ha megmozdítja lábát a hátsó lökhárító alá helyezett érzékelő előtt. Ehhez mindössze annyi szükséges, hogy Önnél legyen az intelligens kulcs.

09. NAPPFÉNYTETŐ ÉS TETŐSÍNEK

Az elektronikusan billenthető és csúsztatható nappfénytető fénnel tölti meg az UX utasterét. A szilárd, alumíniumból készült tetősínek gyönyörű kontúrja lendületesen ível végig az UX tetővonalára fölött.



01. VEZETŐKÖZPONTÚ COCKPIT

Az UX 300h tervezői eltörölték a külső és belső tér közötti határt, szinte észrevehetetlen átmenetet teremtve az utastér és a külvilág között. Ennek eredményeképpen a vezető rendkívül széles látómezőt kap, és tisztán érzékelheti az autó dimenzióit. Az UX modellben érvényesül a vezető köré helyezett kezelőszervek koncepciója is, amelynek lényege, hogy minden fontosabb gomb könnyen elérhető legyen a vezetőülésből. A megújult UX a mobiltelefonjának is több helyet biztosít

02. S-FLOW KLÍMAVEZÉRLÉS / KLÍMAMENEDZSER

Az S-Flow klímavezérlés a külső időjárási viszonyokat is figyelembe véve intelligensen szabályozza az utastér hőmérsékletét, így nemcsak kímélgő kényelmet kínál, hanem az üzemanyag-fogyasztást is csökkenti. A rendszer azt is érzékeli, ha egy ülés üres, és ennek megfelelően vezérli a légbefúvást. A klímamenedzser enyhén savas kémhatású nanoe™ X ionokat juttat a kabinba, amelyek egyrészt segítenek ártalmatlanítani a vírusokat és baktériumokat, másrészt semlegesítik a kellemetlen szagokat, miközben hidratálják az utasok bőrét és haját.

03. FŰTHETŐ ÉS SZELLŐZTETHETŐ ÜLÉSEK

Az UX első ülésorához fűtést és szellőztetést is rendelhet, a forró napokon pedig praktikus megoldás, hogy a klímaberendezésből kivezetett hideg levegő gyorsan lehűti az üléseket.

04. KORMÁNYKERÉK

A saját kategóriájában kimagasló luxust kínáló UX háromküllős kormánykerékét a Lexus LS modelléről mintázták. A kormány fogását úgy formáltuk tökéletessé, hogy az autó tesztelése során számtalan alkalommal rögzítettük Takumi mesterpilótánk tenyerének nyomását. A teljes felület valódi bőrrel borított, melyhez fűtés is rendelhető, a kormánykeréken elhelyezett kezelőszervekkel pedig az autó számos funkcióját kontrollálhatja, többek között az audiorendszert, a telefont, a multi-információs kijelzőt, az adaptív sebességtartó automatikát és a sáv- és nyomtartó rendszert.

05. TAKUMI KÉZMŰVESSÉG / ÚJ ÁLLATI BŐRTŐL MENTES OPCIÓ

Az UX-hez olyan bőr ülésborítást is rendelhet, amely tradicionális japán 'sashiko' varrási technikával készül, mely ismerős lehet a harcművészek által használt ruhák kialakításáról. Az így elkészített felületet különleges perforáció díszíti, egyedi megjelenéssel ruházva fel az autó üléseit.

06. ELSŐ ÜLÉSÁLLÍTÁS / DERÉKTÁMASZ

Az akár nyolc irányban mozgatható első ülések olyan kényelmes üléspozíciót biztosítanak az UX 300h modellben, amely csökkenti a fáradékonyságot. Hogy a hosszú utazások még kényelmesebbek legyenek, magasabb felszereltségekben elérhető az elektronikusan állítható deréktámasz.

07. 'WASHI' MŰSZERFAL BORÍTÁS

Habár a műszerfal minden esetben fekete színű, az UX 300h az első Lexus, amelyben a műszerfal dekorációját a kézzel készített japán papír, a 'washi' ihlette. Ilyen papírból készülnek a tradicionális japán otthonok toljajtoi is.



01

nanoeX

02



03



04



05



06



07

01. FEJLETT AERODINAMIKAI MEGOLDÁSOK

Az UX kiváló aerodinamikai tulajdonságaiban nagy szerepet játszik a közel teljesen sík padlóburkolat, amely nemcsak a kiváló üzemanyagfogyasztáshoz járul hozzá, hanem a szélzajt és a turbulenciát is csökkenti. Igazi aerodinamikai újdonság az egy darabból készült hátsó lámpatest, amelynek légtérelő lapjai stabilizálják az autót kanyarodás közben és oldalszélben. Az UX keréjjáratrszélesítésének lapos oldalsó és lépcsőzetes felső kialakítása is légáramlatokat gerjeszt, mérsékelve a karosszéria megbillenését kanyarban vagy sávváltáskor, és a nagy sebességű egyenesekben is stabilizálva az autót.

02. ÚJRAGONDOLT, NAGY SZILÁRDSÁGÚ PADLÓLEMEZ

Az UX kiváló menetdinamikájának alapja az autó új padlólemeze, amelynek fejlesztése során a mérnökök arra összpontosítottak, hogy a crossover késlekedés nélkül reagáljon a vezető utasításaira, minden helyzetben stabilitást és biztonságérzetet sugározva. A padlólemez merevségét nagy szilárdságú acélelemek, valamint a hátsó ajtó és a csomagterajtó nyílásának gyűrű alakú megerősítései fokozzák. A karosszéria kritikus pontjain kivételesen erős ragasztást és lézerhegesztést alkalmaztunk, amely tovább fokozza a szerkezet általános szilárdságát.

03. ALACSONY SÚLYPONT

Az új padlólemeznek köszönhetően az UX súlypontja az egyik legalacsonyabb a kategóriában. Ez meghatározó előnyt jelent az autó dinamikus teljesítményében, amit tovább javítanak a karosszériaszervezet tömegcsökkentő megoldásai, például a könnyű alumínium oldalsó ajtók, sárvédők és motorháztető, illetve a műanyagból készült csomagterajtó.

04. FUTÓMŰ

A MacPherson első rugóstagot és a kettős keresztlengőkaros hátsó felfüggesztést úgy hangoltuk, hogy az autó kényelmesen rugózzon, mégis késlekedés nélkül engedelmessé a kormány elfordításakor. Kiemelt figyelmet fordítottunk a lengéscsillapítók teljesítményére, valamint az ezekben használt olaj, tömítések és súrlódásvezérlés minőségére.

05. ELEKTROMOS SZERVOKORMÁNY

Az UX 300h elektromos szervokormányának új, kompaktabb méretű és merevebb kormányoszlopába nagyobb átmérőjű tengely került, ami gyors, azonnali kormányreakciókat és közvetlenebb kormányzási érzetet biztosít.

06. ÜZEMMÓDVÁLASZTÓ

Az üzemmódválasztó kapcsolóját a műszeregység mellett helyeztük el, így a kezeléséhez alig kell elfordítania a tekintetét az útról, vagy megváltoztatni üléspozícióját. A rendszer három beállítást kínál minden esetben (Eco, Normal és Sport), az UX 300h F SPORT azonban öt üzemmóddal (Eco, Normal, Custom, Sport S és Sport S+) igazíthatja az autó viselkedését a pillanatnyi hangulatához vagy az adott körülményekhez.

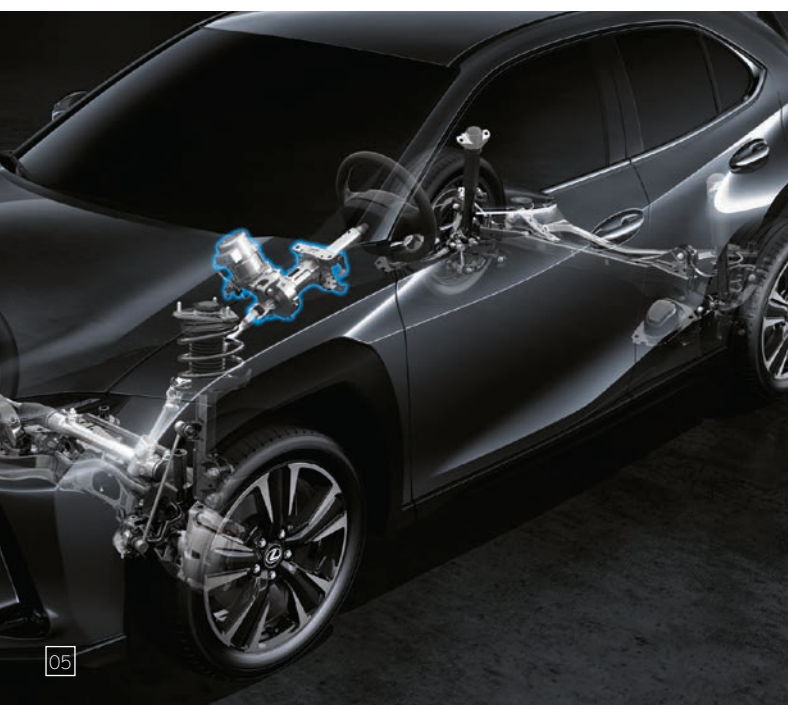
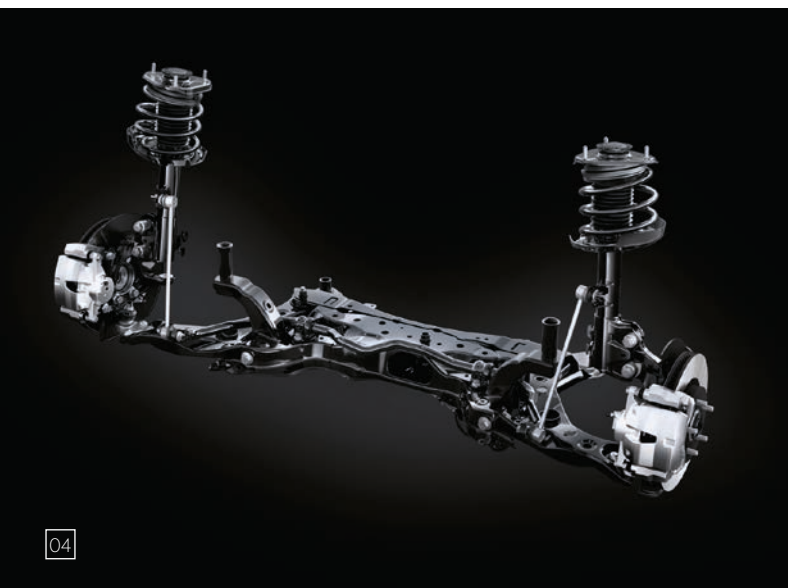
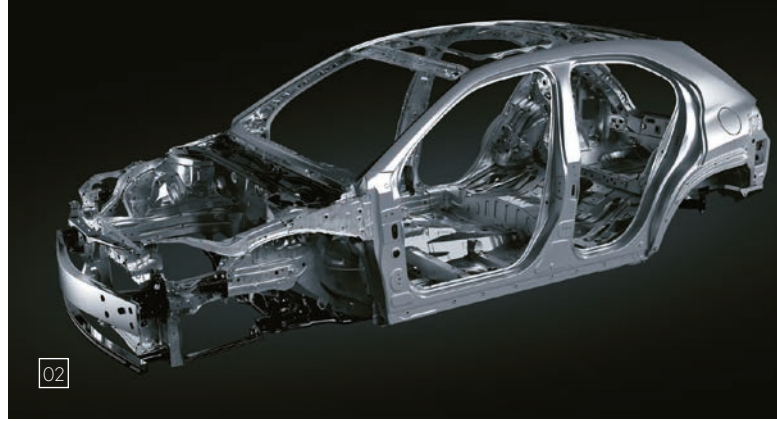

01. LEXUS PRÉMIUM AUDIORENDSZER

Az UX hat vagy tíz hangszórós Lexus prémium hangrendszerrel is elérhető. A valódi koncertélmény hangzását kínáló rendszert úgy terveztük meg, hogy a hanghullámok ne csupán közvetlenül a hangszóróból, hanem az ablakokról visszaverődve is tökéletesen juthassanak el a hallgatóhoz. A hangszórók membránjai a műanyag mellett bambuszszövet és növényi rostokat is tartalmaznak, így élénkebben és kisebb torzítással adják vissza a hangokat, ráadásul később könnyebb őket újrahasznosítani.

02. MARK LEVINSON® AUDIORENDSZER

A 915 W teljesítményű, 13 hangszórós Mark Levinson® Premium Surround hangrendszer világszínvonalon szól. A rendszer összes elektromos részegységének ideális kialakítása révén a teljes harmonikus torzítás csupán maximum 0,1 százalék. A berendezés középpontjában egy 150 W / 4 Ω x 12 csatornás (8 csatornát használó) D osztályú erősítő áll. Az egység teljesítménye még a nagyobb méretű hangszórókat is precízen működteti, így a hanghatás tiszta és erőteljes. A QLS (Quantum Logic Surround) rendszer új akusztikus feldolgozási technológiával működik, amely lehetővé teszi, hogy a rendszerben pontosan úgy szólaljon meg a zene, ahogyan azt a zeneszerző megálmodta.

03. ÚJ 12,3" DIGITÁLIS MŰSZEREGYSÉG

Az UX vezető-központú utasterét egy új, 12,3" teljesen digitális műszeregységgel fejlesztettük tovább. A műszerek és információk elrendezése és kiemelése a kiválasztott vezetési módtól függően változik, de személyre is szabható.

04. SZÉLVÉDŐRE KIVETÍTETT VEZETÉSI INFORMÁCIÓK

A berendezés színesben, közvetlenül a szélvédőre vetíti ki a vezető számára fontos információkat. A 260 mm x 97,5 mm méretű képen a navigációs utasításokat, az audiorendszer beállításait vagy a biztonsági figyelmeztetéseket is anélkül olvashatja le, hogy elfordítaná tekintetét az útról.

05. E-CALL VÉSZHELYZETI SEGÉLYHÍVÓ

A biztonságát szem előtt tartva az E-Call automatikusan és kézi vezérléssel is képes segélyhívást leadni. A légszáknyitással járó ütközések esetén a rendszer automatikusan segélyjelzést ad le, amely tartalmazza a pontos helyszínt és az autó ismertetőjegyeit. Ugyanakkor a segélyhívó gomb megnyomásával On is bármikor dönthet úgy, hogy aktiválja a rendszert.

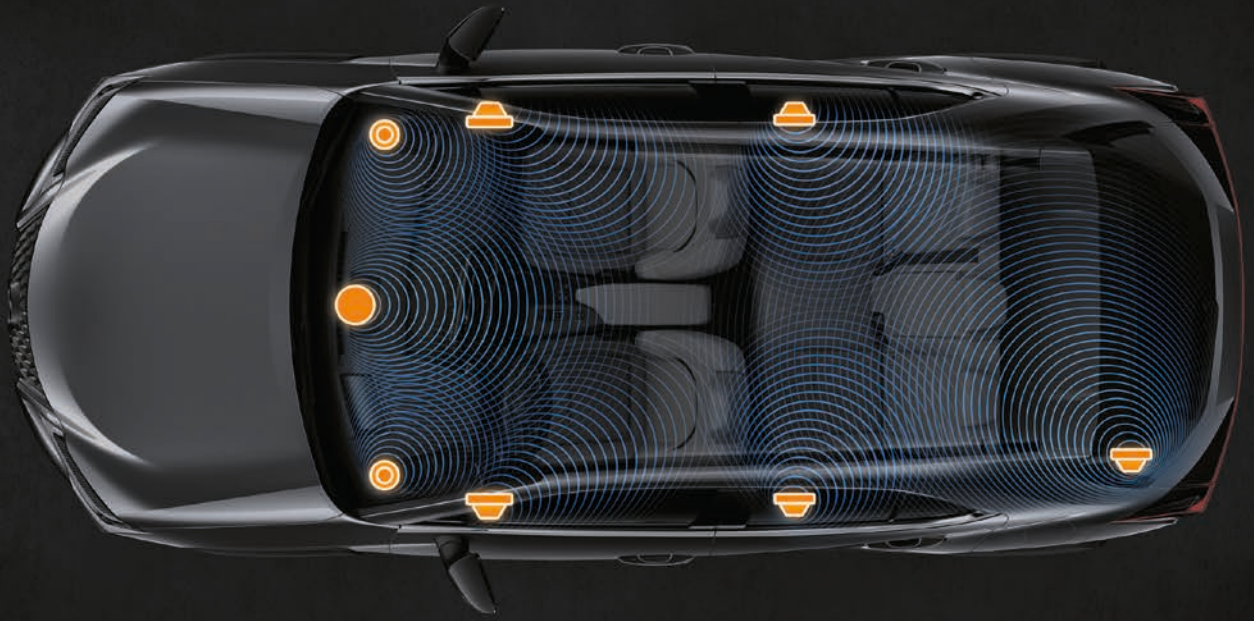

01



02



03



04



05

01. LEXUS LINK MULTIMÉDIA

A könnyebben és gyorsabban kezelhető, mind a 8" (Lexus Link Connect felhő alapú navigációval), mind a 12,3" (Lexus Link Pro beépített navigációval) érintőképernyő esetében jobb felbontást biztosító Lexus Link Multimédia felhő alapú navigációt használ, így rendszeresen frissíti térképeit és a forgalmi adatokat. A rendszer élénk 3D grafikával és számtalan funkcióval van felszerelve - köztük az érdekes pontok és az elektronikus használati útmutató. A vezetési élmény javítása érdekében olyan szolgáltatások állnak rendelkezésre, mint az online forgalomkövetés, a parkolókeresés, az üzemanyag-töltőállomás keresés, az időjárás-előrejelzés és a Google Search.

02. 12,3" ÉRINTŐKÉPERNYŐ

Az egyszerű és kényelmes használat érdekében tökéletesen elhelyezett, nagyfelbontású 12,3" érintőképernyő a kategória egyik legnagyobbja, és olyan funkciókhoz biztosít hozzáférést, mint az audio, a navigáció vagy a klímabeállítások

03. LEXUS LINK - CSATLAKOZTATOTT SZOLGÁLTATÁSOK¹

Az Lexus Link alkalmazáshoz kapcsolódva UX modelljében elérheti a Lexus Csatlakoztatott Szolgáltatásait. A Lexus Link az alábbi szolgáltatásokhoz kínál ingyenes hozzáférést 10 éven át:

- Vezetési információk: Nyomon követheti utazásait és azok paramétereit, illetve megjelölheti üzleti újtjait.
- Hibrid vezetési tréner: Segít, hogy még takarékosabban tudja vezetni autóját.
- Saját autó keresés: Megmutatja Lexusa helyzetet, és elvezeti hozzá.
- Karbantartási napló: Segít követni UX modelljének karbantartásait.
- Visszajelző lámpák: Elmagyarázza a hiba jelzések jelentését, és tájékoztat az aktív hibákról.
- Őrangyal üzenetek: Értesíti Önt, ha nyitva hagyta autójának aajtait, ablakait, vagy elfelejtette lekapcsolni a fényszórókat.
- Akkumulátor felügyelet: figyelni az autó 12 V-os akkumulátorának töltöttségi szintjét.

04. LEXUS LINK OKOS SZOLGÁLTATÁSOK

UX tulajdonosként 10 évig élvezheti ingyenesen a Lexus Link Csatlakoztatott Szolgáltatás csomagot. A Lexus Link Okos Szolgáltatás csomag szintén díjmentes az autó vásárlásától számított első négy évben, majd utána az előfizetés megújítható. A csomag a következő főbb szolgáltatásokat

- Felhőalapú navigáció és hangvezérlés
- Közúti események és valós idejű forgalmi információk
- Utcai és egyéb parkolóhelyek elérhetősége
- Távirányítású klíma: Az UX távirányítású klímavezérlést is kínál, beleértve a kormányfűtést, ülésfűtést és az utastér hőmérsékletének beállítását.
- Távvezérelt nyitás/zárás
- Távvezérelt vészvillogó aktiválás

05. OKOSTELEFON-INTEGRÁCIÓ

Az Android Auto[®] és a vezeték nélküli Apple CarPlay[®] alkalmazással az UX központi kijelzőjén megjelenítheti és kezelheti több okostelefonos alkalmazását.

06. VEZETÉK NÉLKÜLI TÖLTŐ

A kompatibilis okostelefonokat vezeték nélkül tölthetjük az UX középkonzoljaán, a kényelmesen elérhető helyen található berendezéssel.

07. ÚJ INTELLIGENS DIGITÁLIS KULCS²

A biztonságos és kényelmes intelligens digitális kulcsunk az összes Lexus intelligens kulcs funkciót integrálja az okostelefonján található Lexus Link + alkalmazásba, így eggyel kevesebb dolgot kell magával vinnie. A telefonját a zsebében vagy táskájában tartva is zökkenőmentesen nyithatja/zárhatja és indíthatja autóját, és akár öt ember között is megoszthatja távolról ezt a funkciót.

A katalógusban bemutatott képek a nyomtatás időpontjában rendelkezésre álló legfrissebb információkon alapulnak.

¹ Attól függően, hogy hol él, bizonyos funkciók nem feltétlenül állnak rendelkezésre. Kérjük, forduljon a helyi Lexus márkakereskedőhöz segítségért és információkért.

² Az intelligens digitális kulcs motorindító funkciója nem működik, ha az autója egyéb indításgátló rendszerrel van felszerelve, és az indításgátló kulcsa nincs a járműben.



01-02



03



03

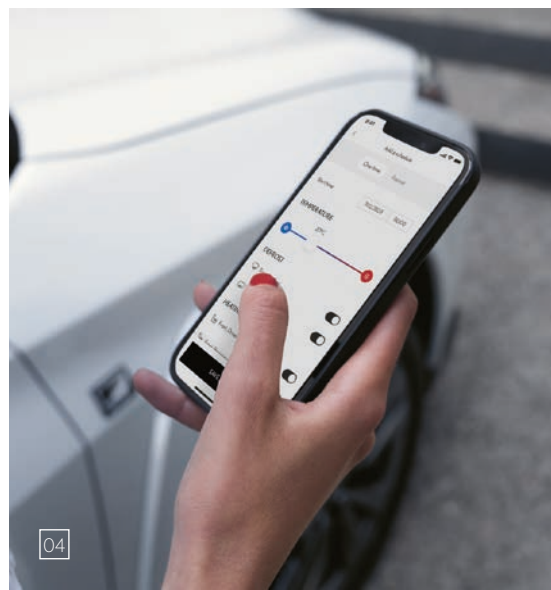

04



05



06

01. A LEXUS SAFETY SYSTEM + LEGÚJABB GENERÁCIÓJA

Az UX 300h a Lexus Safety System + legújabb generációjának fejlett aktív biztonsági és vezetéstámogató rendszereit használja, amelyek továbbfejlesztett, kiegészített funkciókkal ismerik fel még hatékonyabban a balesetveszélyes helyzeteket. Ezek közé tartozik az éberség figyelő monitor, amely a fáradtság vagy a figyelemhiány jeleit figyel a vezetőn, valamint a proaktív vezetési asszisztens kormányrágésegítéssel, amely az első kamera segítségével képes meghatározni a közeledő kanyar szögét, és a fordulóhoz érkezve beállítja a kormányrágésegítés erejét.

02. ÜTKÖZÉST MEGELŐZŐ BIZTONSÁGI RENDSZER

A motorkerékpárok nappali észlelése mellett a továbbfejlesztett Lexus ütközést megelőző rendszer még több lehetséges ütközés elkerülését teszi lehetővé, például balra/jobbra kanyarodáskor, illetve bevágás esetén. Felismeri az ütközés kockázatát a szembejövő forgalommal vagy az átkelő gyalogosokkal, amikor egy kereszteződésben kanyarodik az autó. Az ütközések elkerülésének esélyét fokozza a vészhelyzeti kormányzássegítő asszisztens is.

03. ADAPTÍV SEBESSÉGTARTÓ AUTOMATIKA

A rendszer egy milliméteres hullámhosszú radar és egy kamera segítségével érzékeli az Ön előtt haladó járművet, és megfelelő követési távolságot tart. Ha az elöl haladó jármű megáll, a rendszer az UX 300h-t is állóra fékezi, ha az említett jármű elindul, az UX 300h is elindul vele együtt. A rendszer korán észleli az elé vágó járműveket, és a sáv- és nyomtartó rendszerrel együtt dolgozva automatikusan csökkenti a sebességet a kanyarokban.

04. VÉSZHELYZETI KORMÁNYZÁSSEGÍTŐ ASSZISZTENS

Ha ütközésveszély esetén megpróbál kikerülni egy gyalogost, aki közel van az autójához, vagy az autó útjában van, a vészhelyzeti kormányzássegítő asszisztens segít a manőverezésben, hogy megelőzze a véletlen sávelhagyást és az autó stabilitásának elvesztését.

05. SÁV- ÉS NYOMTARTÓ RENDSZER

A továbbfejlesztett sávkövető asszisztens a sáv közepén tartja az UX 300h-t a „természetes sávkövetés” funkció segítségével. A tökéletesített kanyarkezelésnek köszönhetően a rendszer segítséget nyújt a kanyarokban is.

06. PROAKTÍV VEZETÉSI ASSZISZTENS AKTÍV KORMÁNYASSZISZTENSSEL

A legújabb akadályfelismerő rendszerünkkel felszerelt UX 300h úttörő, új proaktív vezetési asszisztense figyel a közlekedőket és az autó előtt lévő tárgyakat, illetve szükség esetén proaktívan vezérli a fékeket és a kormányzást, hogy biztonságos távolságot tartson tőlük. Ezenkívül a lassítási asszisztens a gázpedál felengedésekor egyenletesebb és biztonságosabb lassítást tesz lehetővé, amely egy kanyar vagy az elöl haladó jármű közeledése esetén hasznos. A rendszer érzékeli a kanyarokat is, és beállítja a kormányzást segítő erőt a biztonságos és pontos kormányzás elősegítése érdekében.

07. JELZŐTÁBLA FELISMERŐ RENDSZER

A jelzőtábla felismerő rendszer (RSA) felismeri a közlekedési táblákat, és jelzi ezeket a vezető számára a multi-információs kijelzőn. Amikor a rendszer kapcsolódik az adaptív sebességtartó automatikához, akkor az autó automatikusan csökkenti a sebességét a rendszer által észlelt sebességhatárolások szerint.

08. AUTOMATIKUS TÁVFÉNY-VEZÉRLÉS

Az automatikus távfény-vezérlés érzékeli a közeledő járműveket és automatikusan lekapcsolja a távolsági fényszórót, ezzel csökkentve a kockázatát a más vezetők elvakításából származó baleseteknek, miközben biztosítja, hogy Ön mindig az útra tudjon koncentrálni.

09. ADAPTÍV TÁVFÉNY-VEZÉRLÉS

A magasabb felszereltségekben elérhető adaptív távfény-vezérlés (AHS) segít megelőzni, hogy az UX elvakítsa a többi közlekedőt. Az AHS a szélvédő tetején elhelyezett kamera segítségével érzékeli az elöl haladó járművek fényét, és automatikusan optimalizálja a fényszóró fényeloszlását, hogy ne világítsa meg közvetlenül az előttünk haladó vagy szembejövő járműveket. A fényszórókban található tizenkét független LED chip engedélyezés, illetve letiltás segítségével képesek pontosan szabályozni a megvilágított területet.

LEXUS SAFETY SYSTEM +

01

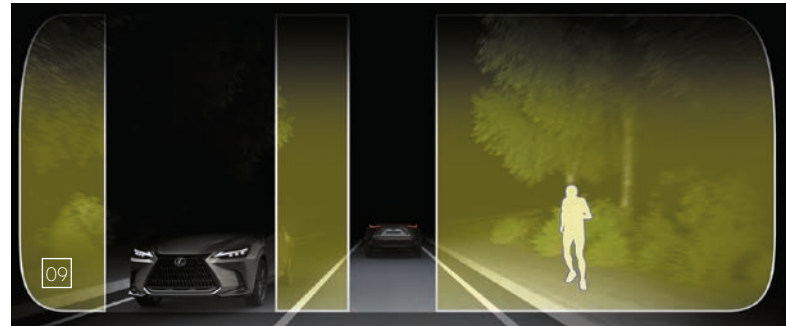
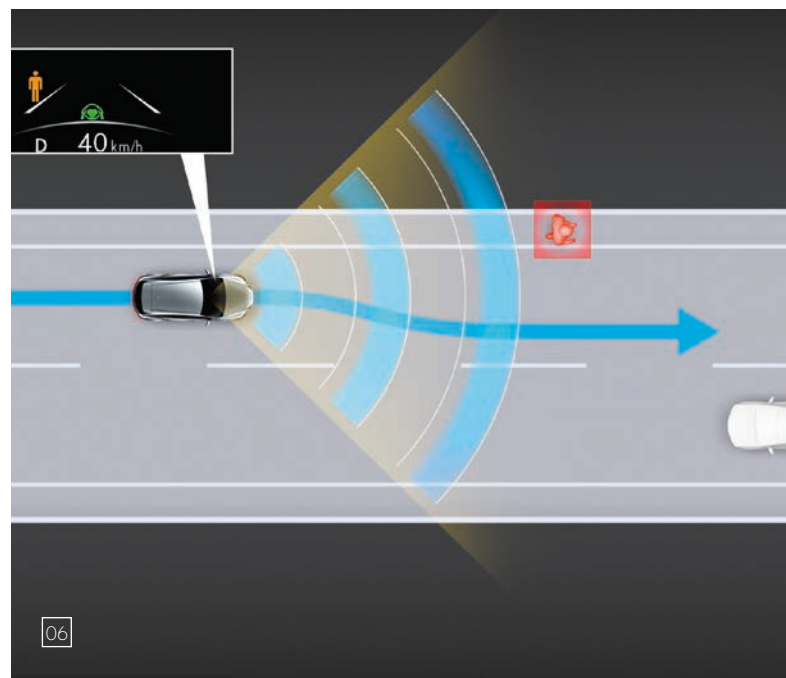
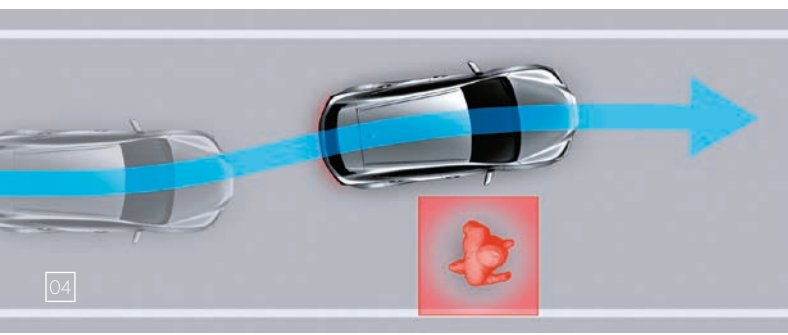
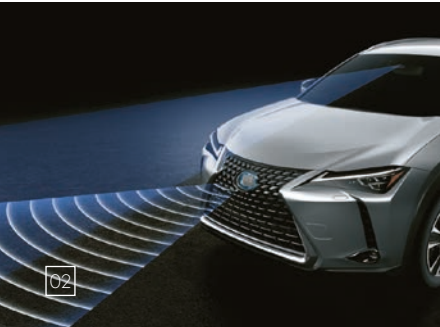

01. LÉGSZÁKOK

Az utasok biztonságát még tovább fokozva az UX alapfelszereltségként nyolc légszákkal van felszerelve, amelyek magukban foglalják a vezető- és utasoldali első légszákot és térdlégszákot, az első és hátsó oldallégszákot, valamint az utastér teljes hosszában felfúvódó függőnylégszákot.

02. HÁTSÓ KERESZTIRÁNYÚ FORGALOMRA FIGYELMEZTETŐ RENDSZER, FÉKEZÉSI FUNKCIÓVAL*

Ez a tolatás közben működő funkció folyamatosan figyeli az autó körül az akadályokat, valamint a hátulról közelítő járműveket. Szükség esetén a rendszer hangjelzéssel figyelmezteti Önt a veszélyre, miközben jelzést villant fel a központi kijelzőn és a megfelelő oldali külső tükörben is. Ha kell, a berendezés a hajtóerő-szabályozás és a fékszabályozás funkciókkal előzi meg az ütközést.

03. ABRONCSNYOMÁSRA FIGYELMEZTETŐ RENDSZER

A multi-információs kijelzőn az egyes keréktárcsákban elhelyezett szenzorokból kapott adatok alapján megjelenik az abroncsok nyomása, figyelmeztetve Önt, ha valamelyik gumiban csökken a levegőnyomás. A rendszernek köszönhetően csökken a defekt veszélye, javul az autó fogyasztása és a gumik élettartama.

04. INTELLIGENS PARKOLÓSENZOROK*

A legszűkebb helyeken is magabiztosan parkolhat, mivel a rendszer a távolságmérő radar, a hátsó keresztirányú forgalomfigyelő és a tolatókamera révén mindig pontosan jelzi, mennyi hely van még az autó körül.

05. TOLATÓKAMERA** / PANORÁMAMONITOR*

A parkolást megkönnyítő tolatókamera a központi kijelzőn jeleníti meg az UX mögötti terület képét, amelyre a kormányzást megkönnyítő parkolási segédvonalakat is rávetíti.

A panorámamonitor 360 fokos szögben mutatja meg az autó környezetét, mely nagy segítség a szűk helyeken. A rendszer arra is képes, hogy virtuális 3D nézetben ábrázolja az UX-et, segítve a manőverezést a zsúfolt városi környezetben.

06. HOLTÉRFIGYELŐ RENDSZER*

A hátsó lökhárítóba épített radarok érzékelik a szomszédos sávokban közeledő, de a visszapillantó tükörben nem látható autókat. Ha Ön sávváltásra készülve indexel, miközben a holt térben egy másik jármű halad, a holtérfigyelő rendszer azonnal figyelmeztető jelzést villant fel a megfelelő oldali visszapillantóban.

07. BIZTONSÁGOS KISZÁLLÁST SEGÍTŐ RENDSZER

Az exkluzív biztonságos kiszállást segítő rendszer figyelmeztető jelzést ad, hogy az utasok (elől és hátul) ne nyissák ki az ajtót, ha hátulról járművek, például autók vagy kerékpárosok közelednek.

A katalógusban bemutatott képek a nyomtatás időpontjában rendelkezésre álló legfrissebb információkon alapulnak.

* Felszereltségtől függően érhető el.

** A monitoron megjelenő emberek és tárgyak helyzete és távolsága eltérhet a valóságtól. Soha ne hagyatkozzon kizárólag a monitorra, és vezetés közben mindig győződjön meg saját szemével az autó környezetének biztonságáról!

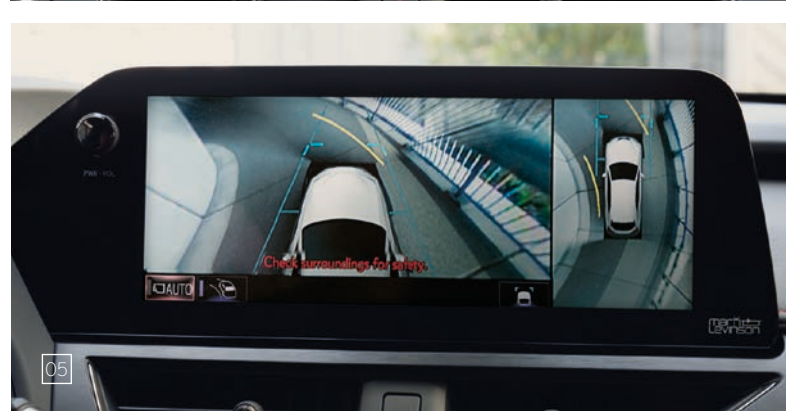
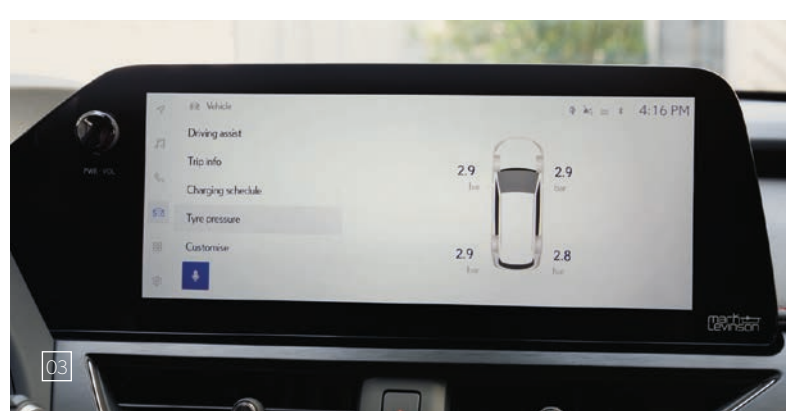

01. F SPORT HŰTŐRÁCS

Az UX F SPORT és F SPORT Design látványos megkülönböztető eleme az F SPORT hűtőrác és első lökhárító-dizájn. Az LS F SPORT mintájára készített, feketére fényezett, bonyolult mintázatú háló több mint fél év intenzív számítógépes modellezést követően készült el.

02. HÁTSÓ F SPORT STÍLUS

A crossover F SPORT és F SPORT Design stílusát hátul nemcsak az exkluzív lökhárító, hanem az alsó védőburkolat és a fényvisszaverő elemek feketére fényezett kerete is látványosan kihangsúlyozza.

03. 18" KÖNNYŰFÉM KERÉKTÁRCSÁK

Az UX F SPORT kivitel exkluzív tartozéka az LC sportkupé és az LS zászlóshajó szedán stílusát idéző 18", 5 dupla küllős, sötét metálfényezésű keréktárcsa

04. KITERJESZTETT KÉTTÓNUSÚ FÉNYEZÉS

Csak az F SPORT és F SPORT Design modellekhez választható opcionálisan a rozébarna, a titánium és a zafírkék fényezés, fekete tetővel, fekete oszlopokkal és fekete tetősínnel.

05. ADAPTÍV VÁLTOZÓ FELFÜGGESZTÉS

A még dinamikusabb menetteljesítmény érdekében az F SPORT modellekbe adaptív változó felfüggesztést építettünk, hasonlót ahhoz, amit az LC sportkupéban használunk. A rendszer mindegyik keréknél 650 beállítási szinten szabályozza a lengéscillapítás erejét, hogy az autó bármilyen útfelületen tökéletesen irányítható legyen.

06. F SPORT ÜLÉSEK

Élvezze az LC sportkupé által ihletett, 8 irányban állítható és deréktámasszal is kiegészített F SPORT bőrülések kényelmét! A műszerfal, az ülések, a kormánykerék és a váltókar varrásainak minden egyes öltését 'Takumi' mestereink ellenőrzik a tökéletesség elérésének céljából.

07. F SPORT KORMÁNYKERÉK

Az UX F SPORT emblémával díszített kormánya egészen különleges kapcsolatot biztosít a vezető és az autó között. A volán mögött elhelyezett váltófülekkel gyorsan és precízen kapcsolhat, miközben egy pillanatra sem kell elengednie a kormányt. A perforált bőrrrel borított F SPORT váltókar kialakítása jól illik a kormánykerék dizájnjához, és izgalmas, sportos hangulatot teremt az utastérben.

08. F SPORT KÜSZÖBBORÍTÁS ÉS SPORTPEDÁLOK

A csiszolt alumíniumból készített és Lexus emblémával díszített F SPORT küszöbborítás jól harmonizál az alumínium betétekkel, ezen felül megbízható védelmet is kínál a karcolások ellen. Az alumínium pedálok remekül tapadó felülete az UX 300h F SPORT modell motorsport-hagyományait idézi.

09. F SPORT MŰSZEREK

Az F SPORT 8" központi műszeregység innovatív TFT technológiát alkalmaz, dizájnja pedig az LFA öröksége. A Lexus F modelljeihez hasonlóan a kijelzőn a fordulatszámérő mutatója mellett egy digitális sebességmérő is látható.

10. SPORT+ ÜZEMMÓD

Az UX F SPORT vezetője a Sport+ üzemmódot is választhatja, ami sportosabb menetteljesítményhez hangolja a futómű, a kormányzás és gázpedál reakcióit.

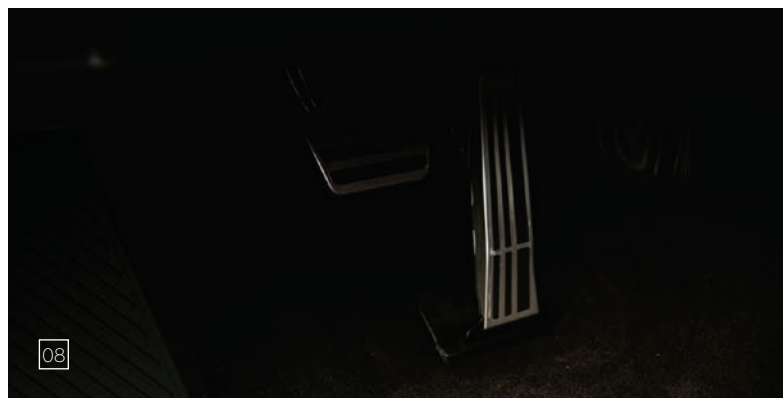
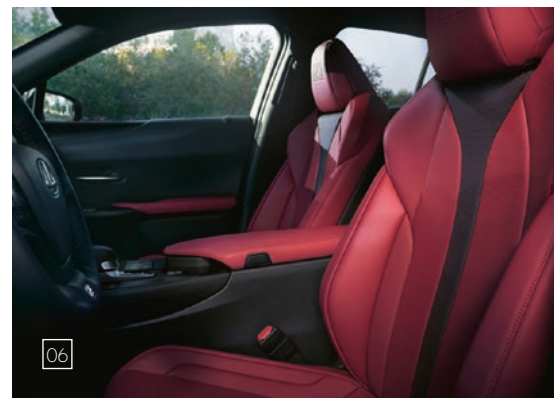

01. SUV CSOMAG

A Lexus UX egy olyan prémium kompakt SUV, amely mindent megváltoztat, mint amit eddig megszoktunk. Az SUV Csomag stílusos, áramvonalas légtelelő szoknyái még dinamikusabb, még sportosabb látványt teremtenek, hogy Ön tökéletesen kifejezhesse egyéniségét.

- Első légtelelő szoknya: egybeolvad a lökhárító alsó peremével, kihangsúlyozva az UX erőteljes, stabil kiállítását.
- Oldalsó légtelelő szoknya: még stílusosabbá és sportosabbá varázsolja az UX küszöbeleseit.
- Hátsó légtelelő szoknya: az utolsó ecsetvonás az UX dinamikus stílusához.

02. UTAZÁS CSOMAG

Az Utazás Csomag segítségével a lehető legtöbbet hozhatja ki forradalmian új kompakt crossoveréből. Ha hétvégi kalandozásra indul, a Lexus UX-ben mindent magával vihet, ami a kiránduláshoz kell.

- Keresztrudak: szilárdan rögzíthetők az UX tetősínjeihez, biztonságos és stabil alapot kínálva a speciális kiegészítők széles választékához.
- Tetődoboz (csillogó fekete fényezésű Thule Touring 600 doboz): az áramvonalas tetődoboz 300 literrel növeli az UX szállító kapacitását. A doboz mindkét oldalról nyitható, és központi zárral zárható.

03. VÉDŐFÓLIÁK

A kőfelverődések, az UV-sugárzás, a bogarak és a téli sózás mind nagy ellenségei az autó fényezésének, csökkentve annak csillogását, és ezzel együtt a jármű értékét. Mostantól elérhető lett egy fényezést védő fólia, amelynek köszönhetően sokáig friss maradhat az autó megjelenése. Semmilyen nyoma nincs annak, hogy rajta van az autón, mégis hosszantartó védelmet biztosít a jármű legvédtelenebb pontjain is.

04. 17" KONNYŰFÉM KERÉKTÁRCSÁK

A Lexus téli könnyűfém keréktárcsákat kifejezetten arra terveztük, hogy az UX a kedvezőtlen útviszonyok közt és a téli hidegben is elegánsan mutasson.

05. 18" KONNYŰFÉM KERÉKTÁRCSÁK – FÉNYES FEKETE ÉS CSISZOLT FELÜLETTEL

A fényes fekete, csiszolt felület és a nagy teljesítményre utaló 10 küllős dizájn a kifinomult nagyvárosi stílus összetéveszthetetlen stíluseleme.

06. LEVEHETŐ VONÓHOROG

Ha szüksége van rá, könnyen felszerelheti a vonóhorgot, és ugyanilyen könnyen le is veheti, ha éppen nem akarja kiaknázni az UX 300h rendkívüli sokoldalúságát.

07. MEGVILÁGÍTOTT KÜSZÖBBORÍTÁS

Ezek a küszöbdíszlécet stílust és kifinomultságot sugallnak, és extra minőségérzetet teremtenek UX modelljének.



SZÍNEK | KÜLSŐ

F SPORT FEHÉR | 083¹



KRISTÁLYFEHÉR | 085²



PLATINA | 1L2



ACÉLSZÜRKE | 1L1

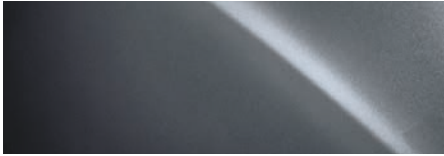

TITÁNIUM | 1J7



FEKETE | 212³



GRAFITFEKETE | 223

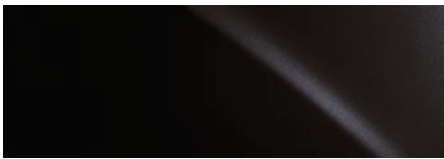

TÚZPIROS | 3T2³



ROZÉBARNA | 4Y5



KHAKI | 6X4

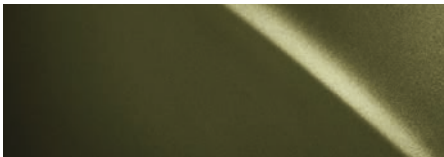

ÉGSZÍNKÉK | 8Y6



ZAFÍRKÉK | 8X1¹



F SPORT FEHÉR / FEKETE | 2LJ⁴



ACÉLSZÜKRE / FEKETE | 2ZG⁴

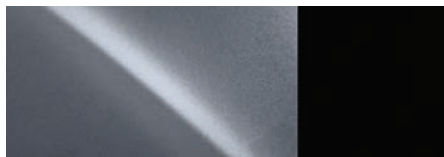

TITÁNIUM / FEKETE | 9M0⁵

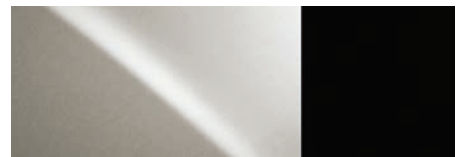

PLATINA / FEKETE | 2ZH⁴

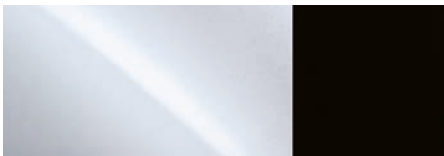

TÚZPIROS / FEKETE | 2LN⁴



ROZÉBARNA / FEKETE | 9L8⁵

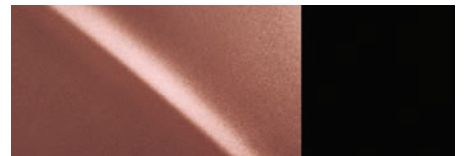

ZAFÍRKÉK / FEKETE | 9L9⁵

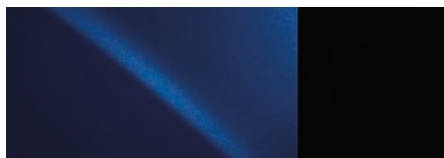

¹ Kizárólag az F SPORT és F SPORT Design felszereltségek esetén rendelhető.

² Nem rendelhető az F SPORT és F SPORT Design felszereltségek esetén.

³ Alapszín

⁴ Kizárólag az F SPORT Bi-tone és F SPORT Design Bi-tone felszereltségek esetén rendelhető. A tető és a tetősínek fekete színűek.

⁵ Kizárólag az F SPORT Bi-tone és F SPORT Design Bi-tone felszereltségek esetén rendelhető. A tető, a tetősínek, az oszlopok és a külső tükörborítás fekete színűek.

Megjegyzés: a nyomtatás sajátosságai miatt a kiadványban látható színárnyalatok kissé eltérhetnek a fényezés valóságos színétől.

SZÍNEK | UTASTÉR

SZÖVET ULÉSBORÍTÁS¹



Fekete

Mogyoróbarna

TAHARA ULÉSBORÍTÁS²

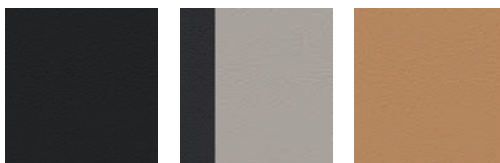

Fekete

Holdkő

Mogyoróbarna

BŐR ULÉSBORÍTÁS³

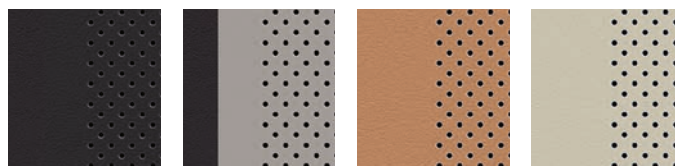

Fekete

Holdkő

Mogyoróbarna

Homokkő

F SPORT BŐR ULÉSBORÍTÁS⁴



Fekete

F Fehér

Lángoló vörös

¹ A szövet ülésborítás alapfelszereltség az Elegance modellváltozatokban. Opcionális csomagban bőrmentes ülésborítás is elérhető.

² A Tahara ülésborítás az F SPORT Design felszereltség alaptartozéka. Opcionális csomagban bőrmentes ülésborítás is elérhető.

³ A bőr ülésborítás alapfelszereltség a Prestige és Luxury modellváltozatokban.

⁴ Az F SPORT bőrborítás opcionális csomagban elérhető az F SPORT modellváltozatokban.





MŰSZAKI ADATOK

MOTOR	UX 300h FWD (AWD)
Lökettérfogat (cm ³)	1987
Hengerek / Szelepek	S4 / 16
Max. teljesítmény (DIN LE / ford.)	152 @ 6000
Max. teljesítmény (kW / ford.)	112 @ 6000
Max. forgatónyomaték (Nm / ford.)	190 @ 4400 - 5200
ELEKTROMOTOR(OK)	
Típus	Állandó mágneses váltóáramú szinkronmotor / – (Állandó mágneses váltóáramú szinkronmotor / állandó mágneses váltóáramú szinkronmotor)
Max. teljesítmény (LE) első/hátsó	113 / – (113 / 41)
Max. teljesítmény (kW) első/hátsó	83 / – (83 / 30)
Max. forgatónyomaték (Nm) első/hátsó	206 / – (206 / 84)
SEBESSÉGVÁLTÓ	
Típus	Elektronikus vezérlésű fokozatmentes váltómű
Hajtásmód	Elsőkerék-hajtás (E-FOUR)
ÖSSZTELJESÍTMÉNY¹	
Összteljesítmény (LE)	199
Összteljesítmény (kW)	146
TELJESÍTMÉNY	
Végsebesség (km/óra)	177
Gyorsulás 0-100 km/óra (s)	8,1 (7,9)
ÜZEMANYAG-FOGYASZTÁS² (l/100km)	
Kombinált	5,2 - 5,0 (5,7 - 5,3)
CO₂-KIBOCSÁTÁS² (g/km)	
Kombinált	119 - 113 (128 - 121)
EMISSZIÓS BESOROLÁS	
Euro besorolás	EURO 6e
TÖMEGEK (kg)	
Legnagyobb megengedett össztömeg	2110
Saját tömeg (min. - max.)	1495 - 1575 (1555 - 1635)
TÉRFOGATOK^{3,4}	
Csomagtér befogadó képessége - hátsó üléstámlák felhajtva, a kalaptartóig pakolva (l)	315 (317)
Csomagtér befogadó képessége - hátsó üléstámlák felhajtva, a tetőig pakolva (l)	433 (435)
Üzemanyagtartály térfogata (l)	43
Vontatási képesség, fékezetlen utánfutóval (kg)	750
Vontatási képesség, fékezett utánfutóval (kg)	750

¹ A benzin- és az elektromotor összeljesítménye.

² Az üzemanyag-fogyasztásra és CO₂-kibocsátásra vonatkozó érték ellenőrzött környezetben került mérésre, az új WLTP EC 2017/1151 irányelv és kiegészítői követelményeinek megfelelően, egy európai alaplítesített járművön. Az elektromos hatótáv, az elektromos energia, az üzemanyag-fogyasztás és CO₂-kibocsátás végső értékei minden konkrét jármű esetében a megrendelt opcionális felszereltségek figyelembe vételével számolhatók ki. Az On járművének elektromos hatótávolsága, elektromos energiája, üzemanyag-fogyasztása és CO₂-értékei eltérhetnek a mért értékektől. A vezetési viselkedés, valamint egyéb tényezők (mint például az útvonal, a forgalom, a jármű állapota, az abroncsnyomás, a beszerelt felszerelések, a terhelés, az utasok száma stb.) játszanak szerepet a jármű elektromos hatótávolságának, elektromos energiájának, üzemanyag-fogyasztásának és CO₂-kibocsátásának meghatározásában.

További információ a WLTP tesztelési eljárásról: www.lexus.eu/wltp#nedc A csomagtér befogadóképességét saját méréseink alapján adtuk meg. Minden adat tartalmazza a padló alatt elérhető tárolókat is, melyek mérete országonként eltérő lehet.

³ A csomagtér befogadóképességét saját méréseink alapján adtuk meg. Minden adat tartalmazza a padló alatt elérhető tárolókat is. A csomagtérpadló alatti tároló mérete országonként eltérhet.

⁴ A vontatás csomag minden felszereltségi szinten az alaplítesített részét képezi, de nem kérhető a kéz nélküli csomagtérajtó nyitás funkcióval szerelt modellekhez. A vontatás csomag alaplítesítésként nem tartalmazza a vonóhorgot vagy egyéb vontatáshoz használatos eszközöket.

MŰSZAKI ADATOK

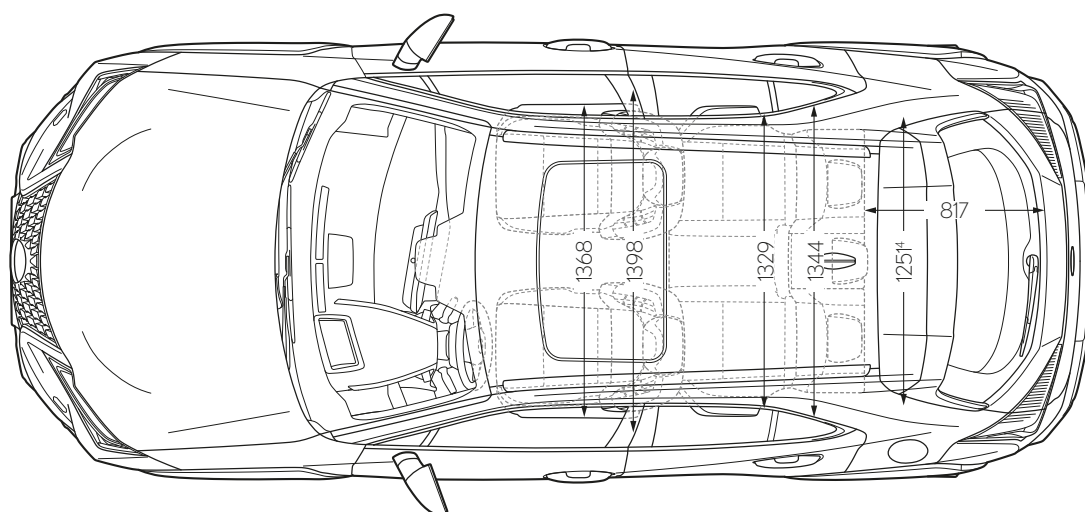
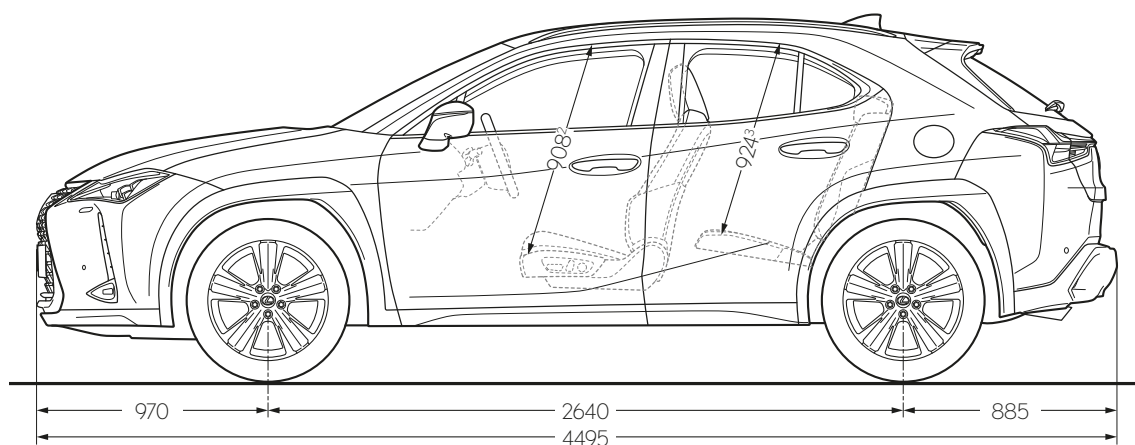
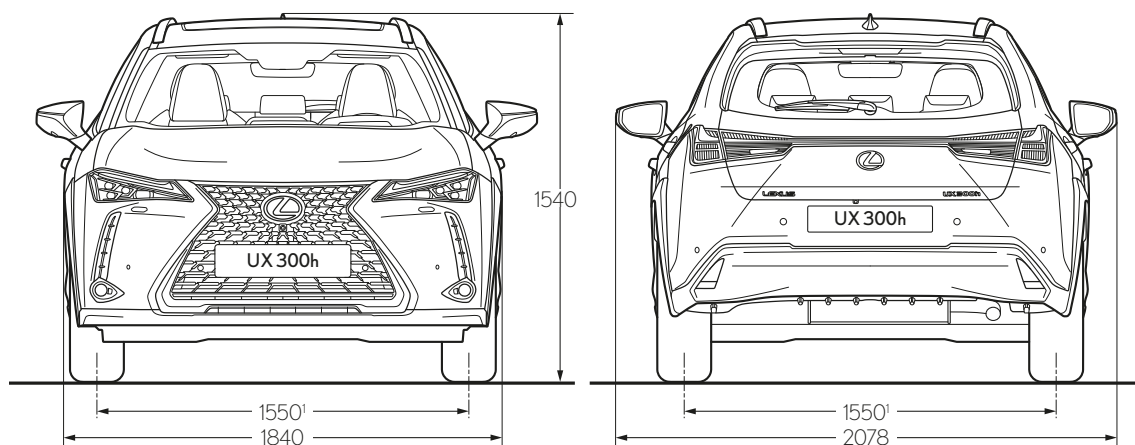

¹ A megadott adatok a 18" keréktárcsákkal szerelt UX 300h modellekre vonatkoznak. A 17" keréktárcsákkal szerelt változatok elején a megfelelő adat 1560.

² A megadott adat az opcionális napfénytetővel szerelt UX 300h modellekre vonatkozik. Az F SPORT verzió esetén a megfelelő adat 889. A napfénytető nélküli modellek esetén 947, valamint az F SPORT változatoknál 929 a megfelelő adat.

³ A megadott adat az opcionális napfénytetővel szerelt UX 300h modellekre vonatkozik. A napfénytető nélküli modell esetén a megfelelő adat 923.

⁴ A megadott adat a 10 vagy 13 hangszórós audiorendszerrel felszerelt UX 300h modellekre vonatkozik. A 6 hangszóróval szerelt modellek esetén a megfelelő adat 1328.

LEGYEN A VENDÉGÜNK!

A VENDÉGSZERETET ŐSI JAPÁN FILOZÓFIÁJA HATÁROZZA MEG MINDAZT, AHOGYAN ÜGYFELEINKRŐL GONDOSKODUNK

A japán nyelvben 'vendégszeretetet és udvarias kiszolgálást' jelentő Omotenashi jóval több a kiváló szolgáltatásnál; ez egy ősrégi szemlélet, amelynek lényege a vendég kívánságainak teljesítése - még azelőtt, hogy azok egyáltalán megfogalmazódnának benne. Az Omotenashi meghatározza, hogyan tervezzük és építjük meg autóinkat, ahogy azt is, ahogyan Önnel, a Lexus-tulajdonossal törődünk. Nemcsak az eladáskor, hanem autója teljes élettartama alatt. Azt szeretnénk, hogy valahányszor kapcsolatba kerül velünk, érezze, mennyire sokra becsüljük. Hogy többet jelent számunkra egy ügyfélnél.

Magánszemélyként vagy flottavásárlóként egyaránt megtapasztalja az Omotenashit, amikor ellátogat márkakereskedéseinkbe. Barátságos munkatársaink olyan szívélyesen fogadják Önt, mintha a saját otthonukban látnák vendégül. A hívogató hangulatú és minden igényt kielégítő Lexus Lounge várókban üdítőkkal olthatja szomját, elolvashatja a legfrissebb híreket, böngészhet az interneten, vagy zavartalanul végezheti a munkáját. Eközben a Lexus szakemberei a legnagyobb hatékonysággal és precizitással dolgoznak az autóján, hogy Ön a lehető legrövidebb időn belül újra a volán mögé ülhessen

LEXUS PRÉMIUM HIBRID GARANCIA

Öntöltő hibrid modelljére díjmentesen biztosítjuk autója mellé a 10 év vagy 200 000 kilométerre szóló prémium hibrid garanciát a gyári garancián felül.

LEXUS PÉNZÜGYI MEGOLDÁSOK*

A Lexus rugalmas pénzügyi megoldásaival minden eddiginél egyszerűbb egy Lexus használata és gondozása, legyen szó akár a finanszírozásról, a biztosításról, a karbantartásról vagy a gumibroncsokról.

A Lexus nem csak az autói miatt különleges. Mindent, amit teszünk, áthat egy filozófia, ami testet ölt az autó birtoklásának élményében, és amitől Ön mindig különlegesnek érezheti magát. Különlegesnek, mint egy nagyra becsült vendég.



**ÊTES-VOUS OUVERT À
CUI VOUS SURPRENDRA.**

VOUS CONCERNEZ-ILS ?

PROFESSEUR	1000000	1000000	1000000
INGENIEUR	1000000	1000000	1000000
COMMERCE	1000000	1000000	1000000
ARTISAN	1000000	1000000	1000000
INDUSTRIEL	1000000	1000000	1000000
AGRICULTURE	1000000	1000000	1000000
LIBERALE	1000000	1000000	1000000
INDEPENDANT	1000000	1000000	1000000
ARTISAN	1000000	1000000	1000000
INDUSTRIEL	1000000	1000000	1000000
AGRICULTURE	1000000	1000000	1000000
LIBERALE	1000000	1000000	1000000
INDEPENDANT	1000000	1000000	1000000

LEXUS



FEDEZZEN FEL MÉG TÖBBET ONLINE!

Fedezze fel online az UX modellt! Honlapunkon könnyedén megismerheti és megtalálhatja az életstílusához leginkább illő felszereltségi szintet, emellett pedig világszínvonalú szolgáltatásainkról és finanszírozási ajánlatainkról is tájékozódhat. Ha pedig szeretné megtapasztalni, milyen érzés az UX volánja mögött ülni, jelentkezzen teszttvezetésre Lexus márkakereskedőjénél!

www.lexus.hu/new-cars/ux

© 2024 A Lexus Europe* fenntartja a jogot, hogy a műszaki jellemzők és a felszereltség bármely részletét előzetes bejelentés nélkül megváltoztassa. A felszereltség és a műszaki jellemzők a helyi igények és előírások függvényében is változhatnak. A Magyarországon érvényes változatokról a hivatalos Lexus Márkakereskedések adnak tájékoztatást.

Figyelem: a katalógusban megjelenő modellek és műszaki jellemzőik eltérhetnek a Magyarországon kapható modellektől és azok felszereltségétől! A kiadványban megjelenő színárnyalatok kissé eltérhetnek a fényezés valóságos színétől!

További információért látogasson el honlapunkra a www.lexus.hu címen.

A Lexus nagy jelentőséget tulajdonít a környezet védelmének. Számos lépést teszünk azért, hogy járműveink egész élettartamuk alatt - a tervezéstől a gyártáson, forgalmazáson és értékesítésen át a mindennapi használatig - minimális hatást gyakoroljanak a környezetre. Márkakereskedője készséggel nyújt felvilágosítást a gépkocsi hasznos élettartamán túli hasznosítására vonatkozó előírásokról.

* A Lexus Europe a Toyota Motor Europe NV/SA csoport tagja

 **LEXUS**
EXPERIENCE AMAZING