

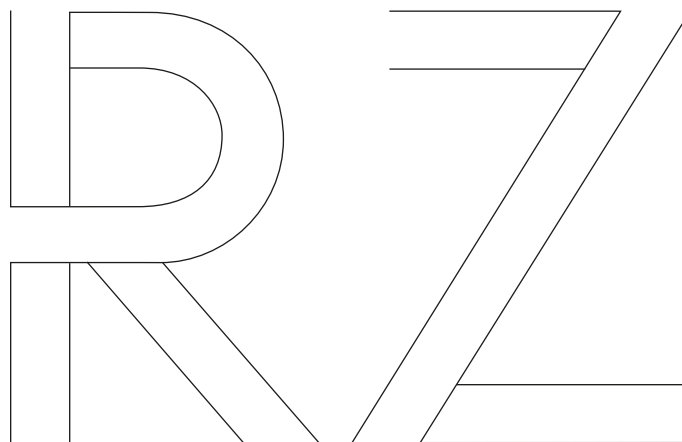

ÚPLNE NOVÝ MODEL RZ

ČISTO ELEKTRICKÝ MODEL RZ 450e

 **LEXUS**
EXPERIENCE AMAZING



V spoločnosti Lexus máme byť na čo hrdí. Už takmer 20 rokov sme lídrami v oblasti elektrifikácie luxusných automobilov. Po cestách celého sveta jazdia viac ako 2 milióny hybridov Lexus bez nutnosti dobíjania. Vozidlá, ktoré vynikajú svojou prepracovanosťou, osvedčenou kvalitou a oceneniami za spoľahlivosť.

Tieto fakty sú síce pôsobivé, ale pre Lexus znamená výkon viac než len čísla. A elektrifikácia predstavuje viac než len akumulátory a elektromotory.

Je to šanca definovať nový druh radosti z jazdy, kde si na každej ceste užijete sebadôveru, kontrolu a pohodlie. Keď váš Lexus okamžite zareaguje na každý váš pohyb, vychutnáte si luxus, ktorý je osobný a ktorý vychádza z jedinečne premysleného spojenia medzi autom a vodičom.

Prevezte sa na luxusnom SUV RZ 450e a pochopíte, čo máme na mysli.

Toto je elektrifikovaný Lexus.



01. CÍŤTE SA OČARUJÚCO

Strany 04-09

02. ZAŽITE LUXUS

Strany 10-13

03. ZAŽITE NADŠENIE

Strany 14-17

04. ZAŽITE PRIPOJENIE

Strany 18-19

**05. CÍŤTE SA AKO
PRIEKOPNÍK**

Strana 20

06. ZAŽITE POKROK

Strana 21

07. MODEL

Strany 22-23

08. STUPNE VÝBAVY

Strany 24-25

09. FUNKCIE

Strany 26-29

10. TECHNOLÓGIE

Strany 30-41

11. PRÍSLUŠENSTVO

Strany 42-43

12. FARBY

Strany 44-47

13. TECHNICKÉ ÚDAJE

Strany 48-49

14. CÍŤTE SA VÝNIMOČNE

Strany 50-51





„Nevyrábame batériové elektromobily, vyrábame Lexus.“

TAKASHI WATANABE
HLAVNÝ KONŠTRUKTÉR LEXUS

ELEKTRIZUJÚCA OSOBNOSŤ

ÚPLNE NOVÝ, ČISTO ELEKTRICKÝ MODEL RZ 450e PREDSTAVUJE
BUDÚCNOSŤ NAŠEJ VÍZIE „ELEKTRIFIKOVANÝ LEXUS“.

Vďaka svojmu úžasnému dizajnu tento prvý čisto elektrický model Lexus (BEV) okamžite vynikne ako najmodernejšie vozidlo v kategórii luxusných SUV. Nový vretenový štýl karosérie modelu RZ je uhladený a elegantný, s nápadnou dvojfarebnou karosériou a vymodelovanými líniami, ktoré naznačujú jeho športový temperament. Už na prvý pohľad má vďaka svojim širokým líniam pôsobivý vzhľad.

LEXUS Z KAŽDÉHO UHLA

Elegantné LED svetlomety sú hladko integrované v karosérii s vretenovým štýlom a vytvárajú bezprostredný pocit harmónie a jednoty. Sú mimoriadne tenké, pričom extra dôraz sa kladie na motív denných svetiel v tvare L typický pre značku Lexus. Vďaka absencii spaľovacieho motora bolo možné znížiť kapotu, čo prispelo k vytvoreniu aerodynamickej siluety, ktorá podnieti túžbu po zážitku z jazdy už u predajcu.

Z boku upúta dlhý rázvor, ktorý zvyrazňuje pôsobivý dizajn, nízke ťažisko a optimálne rozloženie hmotnosti. Impozantnú karosériu zvyrazňujú 20-palcové disky kolies, ktoré sú vysunuté až do rohov karosérie. Výrazné rozšírenia blatníkov jednoznačne patria k tomuto SUV, ktoré prináša skvelý priestor v interiéri s najväčším priestorom pre nohy vo svojej triede pre všetkých cestujúcich. Okrem toho sa vyznačuje ladnou eleganciou, ktorá vypovedá o dedičstve značky Lexus.

VÝRAZNÝ ŠTÝL ZADNEJ ČASTI

Kompaktná zadná časť odráža sebavedomý vzhľad vozidla a potvrdzuje kvality modelu RZ, medzi ktoré patrí pohodlný priestor pre cestujúcich a výrazné schopnosti počas jazdy. Predĺžená svetelná lišta predstavuje pôsobivú pripomienku modelového radu Lexus.







LEXUS

19.0

OFF

-

+

A/C

21.0

FRONT

ON

Four physical buttons and a USB symbol are visible on the dashboard below the screen.

Part of the gear shift knob and surrounding console area are visible in the lower-left foreground.

„Naším cieľom bolo vytvoriť najpohodlnejšie auto na svete.“

TAKASHI WATANABE
HLAVNÝ KONŠTRUKTÉR LEXUS

UMENIE A REMESLO

ZA MODERNÝM INTERIÉROM MODELU RZ 450e SA SKRÝVA REMESLO NAŠICH MAJSTROV TAKUMI.

Nastúpiť do luxusného SUV RZ 450e znamená nahliadnuť do budúcnosti. Začína sa to jedinečným novým a tajomným osvetlením „In-ei“, s ktorým si vychutnáte trblietavé efekty meniaceho sa svetla. Ďalej prechádza do kokpitu Tazuna s úžasne moderným dizajnom – estetickým, avšak účelným – s prístrojmi umiestnenými v zornom poli vodiča. A vy si oddýchnete v luxusných semišových sedadlách Ultrasuede® v kabíne čalúnenej vegánskymi materiálmi.

LUXUS S DOTYKOM ĽUDSKOSTI

Napriek tomu medzi všetkou touto modernou cítiť upokojujúcu ľudskú ruku. O svetovú kvalitu, ktorá vyžaruje z každého kúska kabíny, sa postarali naši slávni majstrovskí remeselníci „Takumi“, ktorí svoje umenie cibría najmenej 15 rokov. Pocítite ho v ručne prešívanom volante „Yoke“, symbole technologického pokroku, ktorý je však vytvorený využitím tisícročných japonských zručností.

PREDVÍDA VŠETKY VAŠE POTREBY

Komfort v modeli RZ znamená viac než len prepychové čalúnenie, dokonalú povrchovú úpravu a priestranosť, ktorá konkuruje aj väčším vlajkovým SUV. Je to Omotenashi, starodávna forma japonskej pohostinnosti, orientovaná na predvídanie potrieb hosťa. Vidno to na nových prvkoch, ako je inteligentná sklenná panoramatická strecha, ktorá je elektronicky stmievateľná a odsúva slnečnú clonu, aby ste mali viac miesta nad hlavou. Vidno to aj na tepelných žiaričoch, ktoré udržiavajú tepelný komfort v kabíne a zároveň šetria energiu akumulátora.

Toto pohodlie si užijete počas celej jazdy ako pripomienku práce remeselníkov Lexus z nášho závodu Motomachi, ktorí drú na každom kúsku vášho modelu RZ, aby ste si užili ten najpokojejší zážitok.







JAZDA JE VŠETKÝM

MODEL RZ 450e PRINÁŠA RADOSŤ DO KATEGÓRIE LUXUSNÝCH ELEKTRIFIKOVANÝCH SUV.

Výrazný vzhľad modelu RZ 450e vám napovie, že je skonštruovaný tak, aby jazdil ako skutočné luxusné SUV. Vďaka hladkým a intuitívnym jazdným vlastnostiam si počas jazdy užijete výkon, z ktorého vyžaruje sebadôvera, kontrola a pohodlie za každých okolností. Tento model v maximálnej miere využíva kľúčové vlastnosti elektromobilu, napríklad rýchlu odozvu a vysokú precíznosť, avšak s prirodzenou zainteresovanosťou, ktorá odráža definíciu luxusu značky Lexus.

ELEKTRICKÝ VÝKON AKO ŽIADNY INÝ

Za volantom úplne nového modelu RZ si užijete prispôsobený pocit, akoby stvorený len pre vás. Okrem optimalizovaného tvaru elektromobilu, optimálneho rozloženia hmotnosti a tuhosti karosérie má vozidlo vzrušujúce zrýchlenie, ostré riadenie a mimoriadne citlivé brzdy, k čomu prispievajú aj nižšie položené ťažisko a prelomový pohon všetkých kolies DIRECT4.

Jazda je pozoruhodne hladká a nekomplikovaná, čím maskuje starostlivú snahu dizajnérov, konštruktérov a majstrov vodičov Lexus „Takumi“, ktorí vytvorili niečo, čo nazývame elektrifikovaná „charakteristická jazda Lexus“. Zažívate niečo jedinečné. Aj na normálnych cestách si počas jazdy vychutnáte nové vzrušenie a chuť zdolať ďalšiu zákrutu alebo rovinku.

Jedinečný je aj systém „One Motion Grip“ od spoločnosti Lexus, ktorý bude debutovať v roku 2025 ako voliteľná výbava pre model RZ, s ktorým získate kontrolu nad vozidlom ako nikdy predtým.

VZRUŠENIE Z JAZDY

Zamatovo ladnú jazdu dopĺňa skutočný hlad po prejazde ostrými zákrutami. Tu opäť žiari charakter modelu RZ: Systém DIRECT4 využíva vysokovýkonný 150 kW predný a 80 kW zadný elektromotor v nápravách e-Axle. Vozidlo neustále prepína z pohonu predných kolies na pohon zadných kolies, prípadne využíva ľubovoľný pomer. V zajatí vzrušenia z jazdy je ľahké zabudnúť na praktické vlastnosti tohto auta. Popri dojazde približne 400 km*¹ môžete využiť rýchle nabíjanie z 0 na 80 % za niečo viac ako 30 minút, pričom môžete využívať výhody prvotriednej efektivity akumulátora, životnosti a úspory.

Ale za volantom je model RZ viac ako len čísla. Toto je elektrifikovaná technológia značky Lexus v celej svojej kráse.

* V kombinovanom cykle podľa WLTP.

¹ Hodnoty dojazdu na elektrinu a spotreby elektrickej energie sú namerané v kontrolovanom prostredí na reprezentatívnom sériovom modeli v súlade s požiadavkami nariadenia Komisie (EÚ) 2017/1151 o novom postupe WLTP a jeho platnými zmenami a doplnkami. Finálne hodnoty dojazdu na elektrinu a spotreby elektrickej energie pre každú jednu konfiguráciu vozidla je možné vypočítať na základe objednaného voliteľného vybavenia. Hodnoty dojazdu na elektrinu a spotreby elektrickej energie vášho vozidla sa môžu líšiť od nameraných alebo vypočítaných hodnôt, pretože na dojazd na elektrinu a spotrebu elektrickej energie vozidla vplyva spôsob jazdy, ako aj ďalšie faktory (napr. stav vozovky, premávka, stav vozidla, tlak v pneumatikách, zaťaženie, počet cestujúcich atď.). Dojazd na úrovni 400 km platí pre model RZ s 20-palcovými diskami kolies. Viac informácií o novom skúšobnom postupe WLTP nájdete na stránke: <https://www.lexus.sk/legal/wltp>







DIGITÁLNA TRANSFORMÁCIA

V MODELI RZ 450e JE MNOŽSTVO FUNKCIÍ NAVRHNUTÝCH TAK, ABY BOL ŽIVOT BEZPEČNEJŠÍ A POHODLNEJŠÍ.

Nový model RZ 450e ponúka všetky technológie v oblasti bezpečnosti a konektivity, ktoré očakávate od značky Lexus. A ešte viac. Zažite najnovšiu generáciu systému Lexus Safety System+, ktorý sa vyznačuje takou úrovňou inteligentnej ochrany ako nikdy predtým. Napríklad proaktívny jazdný asistent je novinka od značky Lexus - využíva systémy asistenta na predvídanie prekážok, asistenta spomalenia a asistenta riadenia, aby bola jazda ešte bezpečnejšia. Ak pritom nový monitor stavu vodiča zistí, že ste za volantom ospalý alebo rozptýlený, vydá výstrahu alebo dokonca spomalí, a v prípade potreby zastaví vozidlo. Tento doplnok pokročilého systému na zabránenie kolíziám dokáže rozpoznať motocykle vo dne a bicykle/chodcov v noci. Oceníte aj praktické vlastnosti a bezpečnosť digitálneho panoramatického monitora, ktorý poskytuje 360° výhľad okolo auta a pod neho. Pomôže vám manévrovať v stiesnených priestoroch.

INTELIGENTNÉ BEZPEČNOSTNÉ TECHNOLOGIE

Exkluzívny nový asistent bezpečného vystupovania zabraňuje vodičovi a spolujazdcovi otvoriť dvere v prípade premávky v okolí vozidla, ak sa napríklad zozadu približujú vozidlá alebo cyklisti. Spoločnosť Lexus odhaduje, že tento systém pomôže zabrániť viac ako 95 % nehôd spôsobených otvorením dverí.

NAJNOVŠIE MULTIMEDIÁLNE SYSTÉMY

Vo vnútri kabíny ako digitálne centrum slúži mimoriadne veľká 14-palcová dotyková obrazovka, na ktorej možno ovládať celý rad vzrušujúcich multimediálnych funkcií a funkcií pripojenia. Obrazovka s vysokým rozlíšením je ideálna na zobrazenie aplikácií z vášho smartfónu. Rýchly a intuitívny systém Lexus Link Multimedia v modeli RZ je oveľa praktickejší, keď sa používa s inteligentným hlasovým asistentom Lexus, ktorý reaguje na bežné hlasové povelky.

LEPŠÍ ŽIVOT S APLIKÁCIOU LEXUS LINK

Aplikácia Lexus Link zdokonalí váš život s čisto elektrickým modelom RZ. Okrem sledovania úrovne nabitia akumulátora na smartfóne môžete okamžite vyhľadať dostupné nabíjacie stanice v celej Európe. Pomocou pripojených služieb Lexus Link môžete dokonca na diaľku zapnúť funkcie klimatizácie, takže hneď na začiatku cesty bude v kabíne modelu RZ ideálna teplota. Pokročilý parkovací asistent po stlačení jediného tlačidla preskúma okolité prostredie a dokonca vám umožní uložiť si parkovacie miesta, ktoré často používate. A keď prídete do cieľa, funkcia parkovania na diaľku vám pomôže zaparkovať model RZ zvonku pomocou vášho smartfónu.





CÍŤE SA AKO PRIEKOPNÍK

PLNENIE SNOV

V 90. rokoch boli nespochybniteľnou normou pri luxusných automobiloch motory s vysokou spotrebou benzínu alebo nafty. S príchodom nového milénia si svet začal uvedomovať následky globálneho otepľovania a potrebu zredukovať emisie prostredníctvom elektrifikácie. Bolo potrebné prísť s novým spôsobom pohonu automobilov. Prvý výrobca luxusných automobilov, ktorý podnikol potrebné kroky, bol práve Lexus.

Vďaka tomu, že všetky kľúčové komponenty hybridného pohonu sa vyvíjajú a vyrábajú v našich závodoch, sú naše elektrifikované hybridy jedinečne prepracované, nezvyčajne odolné a počas jazdy priam vyrážajú dych.

Sen našej spoločnosti Lexus vyrábať luxusné vozidlá s nulovými emisiami sa každým desaťročím približuje k realite. S každým novým elektrifikovaným automobilom, ktorý uvidíme na trh, sa približujeme k splneniu nášho sna.



ZAŽITE POKROK

PRIEKOPNÍK A LÍDER V OBLASTI ELEKTRIFIKÁCIE LUXUSNÝCH AUTOMOBILOV

Od uvedenia nášho prvého luxusného sedanu pred vyše 30 rokmi sa spoločnosť Lexus stala synonymom výnimočného dizajnu, kvality a kultivovanosti. A čo je možno najdôležitejšie, sme zároveň aj priekopníkom a lídrom v oblasti elektrifikácie luxusných automobilov. Spoločnosťou, ktorá nikdy neprestane inovovať a predvídať potreby vodičov. Práve tento jedinečný prístup vyústil v roku 2005 do prvého luxusného hybridu na svete - SUV RX 400h.

HYBRID BEZ NUTNOSTI DOBÍJANIA, PLUG-IN HYBRID ALEBO PLNE ELEKTRICKÉ VOZIDLO

V súčasnosti Lexus ponúka hybridy bez nutnosti dobíjania, plug-in hybridy a čisto elektrické modely, pričom väčšina prémiových hybridov na cestách nesie znak Lexus. Žiadny iný výrobca luxusných automobilov nemôže konkurovať našim skúsenostiam v oblasti vývoja, výroby, servisu a recyklácie hybridov. Naše hybridy bez nutnosti dobíjania sa nemusia zapájať do siete a dokážu jazdiť v elektrickom režime (EV), kedy nespotrebovávajú žiadne palivo a neprodujú žiadne emisie.

Predstavili sme prvý elektromobil Lexus, UX 300e, ktorý zohráva vedúcu úlohu v rámci našej novej vízie „Elektrifikovaný Lexus“. Ďalšiu úroveň elektrifikácie sme dosiahli s naším prvým plug-in hybridom, NX 450h+, ktorý rozšíril našu ponuku spolu s modelom RZ 450e, ktorý je postavený na špeciálnej platforme pre elektrické vozidlá.

BUDÚCNOŠŤOU JE „ELEKTRIFIKOVANÝ LEXUS“

Napriek obrovskému úspechu hybridných vozidiel Lexus bez nutnosti dobíjania nepripadá do úvahy, aby sme zaspali na vavrínoch. Práve preto sme predstavili našu víziu „Elektrifikovaný Lexus“ a koncept elektrifikovaného vozidla LF-30. „Elektrifikovaný Lexus“ predstavuje integrovaný prístup k elektrifikovanému pohonu, pokročilej regulácii polohy a ďalším technológiám v oblasti elektrifikácie, ktorý vznikol s cieľom posunúť potešenie z jazdy na ďalšiu úroveň. Našu víziu reprezentuje koncept elektrifikovaného vozidla LF-30, ktorý svojím odvážnym zovňajškom a kokpitom zameraným na vodiča stelesňuje všetko, čo sa ukrýva za spojením „Elektrifikovaný Lexus“. Profituje z vyše dvadsaťročných skúseností v oblasti elektrifikácie a prináša jazdný zážitok, ktorému sa nič nevyrovná. To všetko zásluhou štyroch elektromotorov v kolesách, elektronickému riadeniu a systému pokročilej regulácie polohy od spoločnosti Lexus.

Objavte viac: www.lexus.sk/electrified

01. ZOZNÁMTE SA S ČISTO ELEKTRICKÝM MODELOM RZ 450e

Model RZ 450e je prvým batériovým elektrickým modelom Lexus (BEV), ktorý bol vyvinutý úplne od začiatku. Nie je to vozidlo, ktoré len jednoducho namiesto bežného motora využíva elektrickú energiu z batérie. Zachádza oveľa ďalej a využíva vzrušujúci potenciál nových technológií, ktoré zdokonaľujú výkon aj potešenie z jazdy. Ako príklad možno uviesť prednú a zadnú nápravu e-Axle, ktoré spolupracujú s novým systémom pohonu všetkých kolies DIRECT4 s funkciou smerovania krútiaceho momentu. Základy ovládateľnosti a odozvy zabezpečuje špeciálna nová platforma elektrického vozidla, ktorá zaisťuje skvelú tuhosť karosérie, nízke ťažisko a dlhý rázvor. Vďaka nulovým emisiám nám model RZ pomôže napredovať smerom k uhlíkovej neutralite a udržateľnej spoločnosti.

02. NÁPRAVY E-AXLE RIADI SYSTÉM DIRECT4

Model RZ prináša nový systém DIRECT4 - exkluzívnu a inteligentnú technológiu, ktorá neustále vyvažuje výkon prenášaný prednou a zadnou nápravou e-Axle a zaručuje tichý, efektívny a hladký prenos výkonu na cestu. Predná náprava e-Axle má výkon 150 kW a zadná 80 kW, takže celkový systémový výkon dosahuje 230 kW. Výsledný hladký a pokojný výkon s intuitívnym ovládaním posilňuje spojenie medzi autom a vodičom.

03. SYSTÉM ONE MOTION GRIP*, ELEKTRONICKÉ RIADENIE

Značka Lexus si v prípade nového modelu RZ 450e pripísala ďalšie svetové prvenstvo, a to voliteľný systém elektronického riadenia One Motion Grip s volantom „Yoke“, ktorý prináša vyšší dynamický výkon.

* Systém One Motion Grip bude dostupný v roku 2025.

04. PRIEKOPNÍCKA TECHNOLOGIA BATÉRIÍ

Model RZ 450e používa lítiovo-iónovú batériu v zostave, ktorá pozostáva z 96 článkov s celkovou kapacitou 71,4 kWh. Batéria sa nachádza pod kabínou a tvorí neoddeliteľnú súčasť platformy. K nízkemu ťažisku vozidla prispieva aj umiestnenie batérie. Pre konštruktérov spoločnosti Lexus bola kľúčovým hľadiskom životnosť batérie, najmä jej dlhodobá úroveň výkonu. Očakáva sa, že batéria v modeli RZ si počas 10 rokov zachová viac ako 90 % svojej kapacity, a to vďaka sérii opatrení na zaistenie kvality a výkonu. V prípade nového modelu RZ 450e sa počíta s dojazdom na úrovni 400 km¹ v kombinovanom cykle WLTP.

05. RÝCHLE NABÍJANIE BATÉRIE

Batériu je možné rýchlo nabíjať bez ohrozenia bezpečnosti alebo životnosti. Pri nabíjaní výkonom 150 kW ju možno nabiť na 80 % za približne 30 minút. Najvyššia efektívnosť modelu RZ 450e vo svojej triede nie je len výsledkom vynikajúcej kvality batérie, ale úlohu zohráva aj špičková aerodynamika a elektromotory.

06. VYSOKÁ ŽIVOTNOSŤ BATÉRIE

Životnosť batérie patrí medzi špičku v odvetví a je krytá v rámci nášho rozšíreného programu starostlivosti o batérie až na 1 milión km. Model RZ 450e okrem toho využíva aj úsporný a efektívny systém vykurovania, ktorý optimalizuje výkon batérie a dojazd aj pri teplotách pod nulou.

¹ Hodnoty dojazdu na elektrinu a spotreby elektrickej energie sú namerané v kontrolovanom prostredí na reprezentatívnom sériovom modeli v súlade s požiadavkami nariadenia Komisie (EÚ) 2017/1151 o novom postupe WLTP a jeho platnými zmenami a doplnkami. Finálne hodnoty dojazdu na elektrinu a spotreby elektrickej energie pre každú jednu konfiguráciu vozidla je možné vypočítať na základe objednaného voliteľného vybavenia. Hodnoty dojazdu na elektrinu a spotreby elektrickej energie vášho vozidla sa môžu líšiť od nameraných alebo vypočítaných hodnôt, pretože na dojazd na elektrinu a spotrebu elektrickej energie vozidla vplyva spôsob jazdy, ako aj ďalšie faktory (napr. stav vozovky, premávka, stav vozidla, tlak v pneumatikách, zafarbenie, počet cestujúcich atď.). Dojazd na úrovni 400 km platí pre model RZ s 20-palcovými diskami kolies. Viac informácií o novom skúšobnom postupe WLTP nájdete na stránke: <https://www.lexus.sk/legal/wltp>

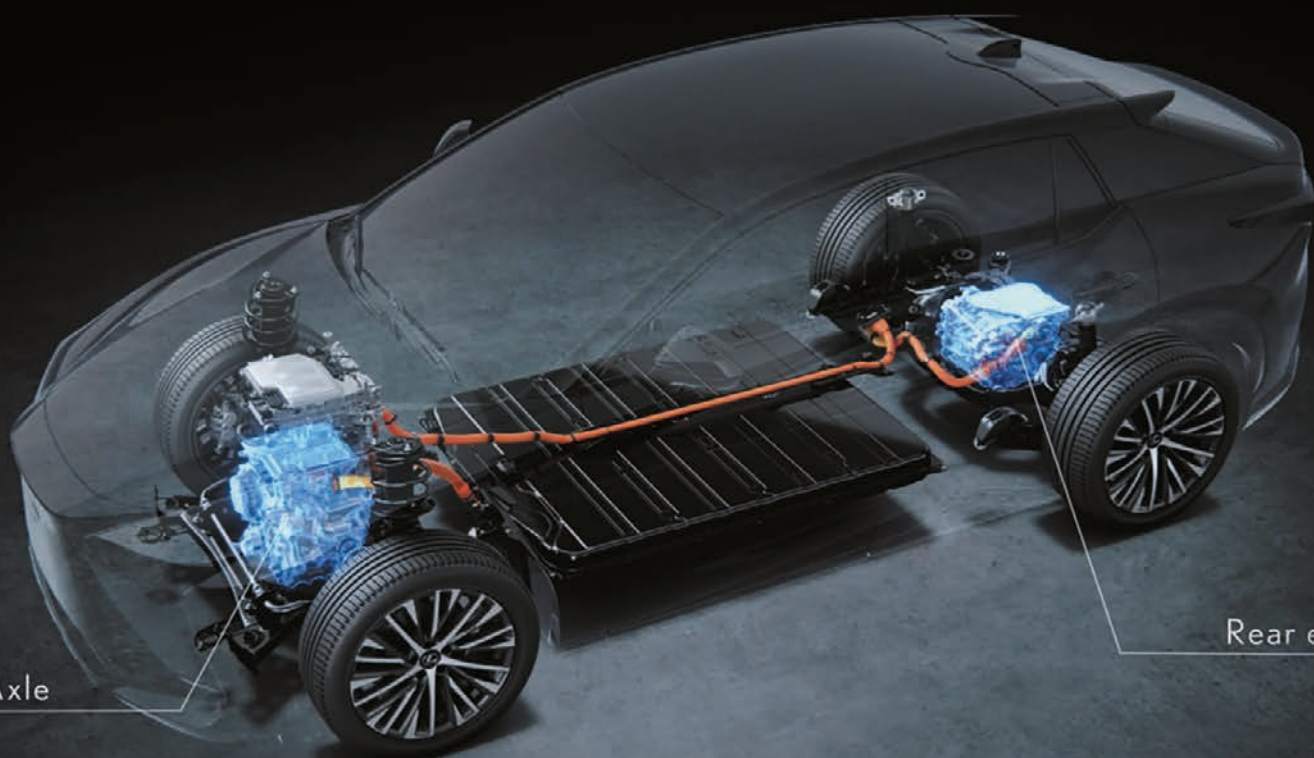

Front eAxle

Rear eAxle



ELEGANCE

18" zlatinové disky kolies - brúsené, pneumatiky 235/60 R18 (vpredu)
a 255/55 R18 (vzadu)

Bi-LED svetlomety s funkciou AHB

Textilné čalúnenie

Lexus Safety System+

14" centrálny displej Lexus Media Display

Cloudová navigácia Lexus

Prémiový audiosystém s 10 reproduktormi



STUPNE VÝBAVY

PRESTIGE

20" zliatinové disky kolies - brúsené, pneumatiky 235/50 R20 (vpredu) a 255/45 R20 (vzadu)

Bi-LED svetlomety s funkciou AHB

Čalúnenie sedadiel zo syntetickej kože Tahara

Bezdrôtová nabíjačka

14" centrálny displej Lexus Media Display

Cloudová navigácia Lexus

Prémiový audiosystém s 10 reproduktormi



LUXURY

20-palcové zliatinové disky s trnavým metalickým povrchom, pneumatiky 235/50 R20 (vpredu) a 255/45 R20 (vzadu)*

Čierne lišty, lemy kolies Astral Black

Panoramatická sklenená strecha so stmievaním*

Digitálne vnútorné spätné zrkadlo

Čalúnenie Ultrasuede®

Digitálny panoramatický monitor (PVM)

14" centrálny displej Lexus Media Display

Cloudová navigácia Lexus

Prémiový audiosystém Mark Levinson® s priestorovým zvukom a 13 reproduktormi*



* Voliteľná výbava z príplatkových paketov.

01. DIZAJNOVÝ KONCEPT „SEAMLESS E-MOTION“

Predná časť vozidla sa inšpirovala dizajnovým konceptom „Seamless E-motion“ a model RZ 450e možno jednoznačne identifikovať ako čisto elektrické vozidlo. Vďaka absencii spaľovacieho motora bolo možné znížiť kapotu a obmedziť veľkosť vzduchových nasávacích otvorov. Výrazný a charakteristický vretenový tvar značky Lexus trojrozmerné obopína prednú časť vozidla, takže výsledkom je nový, jednoduchý tvar, ktorý prezentuje technologický vývoj, funkcie a výkon.

02. FAREBNÝ DIZAJN

Vzhľad modelu RZ zvyrazňuje úprava oblasti, ktorá zvyčajne tvorí masku chladiča. Teraz je nalakovaná vo farbe karosérie a na každej strane sú zatmavené plochy. Zdokonalená flexibilita dizajnu taktiež umožnila vyrobiť mohutnejšie predné blatníky. Efekt zvyrazňuje voliteľná nová dvojfarebná karoséria, na ktorej sa rozširuje kontrastná čierna plocha od strechy až po kapotu.

03. VÝRAZNÁ SILUETA, ŠIROKÝ POSED

Ladný bočný profil vozidla sa presúva smerom k zadnej časti a vytvára výraznú siluetu, zatiaľ čo elegantný dizajn prednej časti prináša pocit výkonu a pohybu. Pri pohľade zozadu sa potvrdzujú charakteristiky SUV, a to pohodlný priestor a presvedčivé jazdné vlastnosti. Dlhý rázvor na úrovni 2 850 mm umocňuje dojem z vozidla a zvyrazňuje jeho nízke ťažisko a dokonalé rozloženie hmotnosti. V štandardnej výbave sú 18-palcové disky kolies, pre vyššie výbavy zase 20-palcové kolesá, ktoré sa nachádzajú v rohoch karosérie.

04. QUAD-LED SVETLOMETY

Svetlomety sú zladené s vretenovým dizajnom karosérie. Sú elegantné a mimoriadne tenké, takže zvyrazňujú denné svetlá s motívom v tvare L, zatiaľ čo hlavné svetlomety a smerovky sú menej výrazné.

05. SUPERMODERNÉ ZADNÉ SVETLÁ, ZADNÉ LOGO LEXUS

Futuristický charakter modelu RZ 450e podčiarkuje sofistikovaný, technologický vzhľad zadnej časti. Rozdelený zadný strešný spojler rozširuje dizajnový jazyk smerom dozadu a prispieva k stabilným vlastnostiam vozidla. LED svetelná lišta sa tiahne celou šírkou vozidla a tvorí charakteristický dizajn značky Lexus. V tomto prípade má ostrý, minimalistický vzhľad, ktorý vytvára dojem jednoduchosti a precíznosti, pričom ho podčiarkuje nový, výrazný znak Lexus.

06. OCHRANA PROTI TEPLU, STMIEVATEĽNÁ PANORAMATICKÁ STRECHA

Ako voliteľná výbava je k dispozícii futuristická panoramatická strecha, ktorá zdokonaluje pocit priestranosti a svetla v kabíne. Na skle je nanosená vrstva, ktorá odráža infračervené žiarenie a obmedzuje prenikanie tepla počas slnečných dní. V chladnom počasí zároveň pomáha udržiavať teplo v kabíne. Vďaka odstráneniu tienidla sa ušetrila hmotnosť, čím sa zlepšila ovládateľnosť a súčasne bolo možné využiť najširšiu panoramatickú strechu v celom modelovom rade Lexus.

07. ELEKTRONICKÁ KĽUČKA

Model RZ 450e je vybavený našou technológiou elektronickej kľučky dverí (e-Latch) - systémom hladkého elektronickeho otvárania dverí jedným dotykom. Táto funkcia je prepojená so systémom sledovania slepého uhla vozidla. Spolu tvoria asistenta bezpečného vystupovania, ktorý zabráni otvoreniu dverí v prípade, ak sa zozadu približujú vozidlá alebo cyklisti. Očakáva sa, že táto inovácia pomôže zabrániť 95 % nehôd pri otvorení dverí.



01-02-03



04



05



06



07

01. KOKPIT TAZUNA

Kokpit modelu RZ 450e predstavuje odvážnu evolúciu nášho konceptu Tazuna, ktorý spája polohu vodiča za volantom a precízne usporiadanie ukazovateľov, ovládacích prvkov a dotykového displeja. Takto vznikol priestor, v ktorom sú na ovládanie vozidla potrebné len nepatrné pohyby rúk a očí. Princíp vychádza z filozofie malých úprav oprát („Tazuna“), ktorými jazdec ovláda koňa.

02. ERGONOMICKÝ DIZAJN

Optimalizáciou prešlo aj usporiadanie projekčného displeja, 14-palcového displeja multimediálneho systému a nízko umiestneného prístrojového panela, čím sa ešte viac zdokonaľuje zorné pole vodiča. Naši dizajnéri okrem toho vytvorili čistý a minimalistický vzhľad s menším počtom prvkov a ozdôb. Stále sa však používajú mimoriadne kvalitné materiály. Na stredovej konzole je nový ovládač systému elektronického radenia, ktorý odráža celkovú jednoduchosť dizajnu.

03. PRIVÍTANIE V ŠTÝLE OMOTENASHI

Našu charakteristickú japonskú pohostinnosť Omotenashi vidno aj v podobe uvítacej sekvencie, ktorá sa aktivuje, keď sa priblížite k modelu RZ 450e. Rozsvietia sa svetlá na nastupovanie v kľučkách dverí a denné svetlá. Po otvorení dverí sa rozžiari prístrojový panel. Po zatvorení dverí sa na multiinformačnom displeji zobrazí silueta modelu RZ a po zošliapnutí brzdového pedálu začne blikať štartovacie tlačidlo. Po zapnutí vozidla sa aktivuje úvodná animácia s grafickými a zvukovými prvkami.

04. VOLIČ ATMOSFÉRY V KABÍNE

Kabína je navrhnutá ako presvetlený a otvorený priestor, ktorý zvýrazňuje náladové osvetlenie so širokým farebným spektrom podľa nálady počas jazdy. Ďalším výrazom pohostinnosti Omotenashi od spoločnosti Lexus je volič atmosféry v kabíne, ktorý umožňuje pasažierom prispôsobiť si náladové osvetlenie v modeli RZ prostredníctvom palety 64 farieb a motívov ušitých na mieru podľa konceptu „In-ei“.

05. KONŠTRUKCIA SEDADIEL

Pocit priestrannosti pod panoramatickou strechou dopĺňa dostatočný priestor pre nohy a hlavu, takže cestujúci si užijú skutočne veľkú kabínu. O komfort sa stará množstvo detailov, napríklad konštrukcia predných sedadiel, pričom osobitná pozornosť bola venovaná ich tvaru a oporám. Konštrukcia sedadla sa vyznačuje švami čalúnenia, ktoré sú posadené hlbšie do štruktúry, takže cestujúci sedia v lepšej polohe a v zákrutách na nich pôsobí menší tlak. Predné sedadlá v modeloch s vyššou výbavou je možné elektricky nastavovať v 8 smeroch a k dispozícii je aj bedrová opierka. Optimalizovaný bol aj výkon vyhrievania a ventilácie integrovaných do sedadiel.

06. SEDADLÁ ČALÚNENÉ VEGÁNSKOU KOŽOU ULTRASUEDE®

Sedadlá v modeli RZ môžu byť čalúnené vegánskou kožou Ultrasuede®, ktorá reflektuje nízkoemisný životný štýl a požiadavky zákazníkov, ktorí si uvedomujú etické hodnoty života a trvalo udržateľného životného prostredia.

07. TEPELNÝ ŽIARIČ, KTORÝ PRIAMO ZOHRIEVA CESTUJÚCICH

Do systému sú hladko integrované nové tepelné žiariče S-Flow, umiestnené na úrovni kolien pred vodičom a predným spolujazdcom, pod stĺpikom riadenia a pod spodnou časťou prístrojového panela. Spolu s vyhrievaním sedadiel a volantu pomáhajú rýchlejšie zahriať vodiča a spolujazdca. Rovnako ako v prípade panoramatickej strechy, ktorá vytvára tieň a chladí kabínu, žiariče pomáhajú šetriť energiu, pretože teplo smerujú presne na potrebné miesto, čím sa znižuje zaťaženie klimatizačného systému.

08. POKROČILÉ POTLAČENIE HLUKU

Aby bolo možné dosiahnuť špičkové ticho v kabíne, čelné sklo je vyrobené zo skla s akustickými parametrami. Lišty dverí sú zarovnané v rovne a systém dvojitého západiek kapoty ešte viac prispieva k obmedzeniu rušivého hluku v kabíne, zatiaľ čo podblatníky obmedzujú hluk spôsobený striekajúcou vodou. Medzi mnohé ďalšie prvky znižujúce úroveň hluku v modeli RZ 450e patria: neprerušované gumové tesnenie pod kapotou, ktoré obmedzuje prúdenie vzduchu z priestoru elektrickej pohonnej jednotky, menšie turbulencie okolo predného stĺpika a vrstva peny v spodnej časti predných a stredných stĺpikov.



01. EXTRA VEĽKÁ DOTYKOVÁ OBRAZOVKA S UHLOPRIEČKOU 14 PALCOV

Táto 14-palcová dotyková obrazovka s vysokým rozlíšením patrí v súčasnosti medzi najväčšie dostupné obrazovky. Nájdete na nej informácie týkajúce sa navigácie, audiosystému a klimatizácie, a vďaka ideálnej polohe sa počas jazdy používa pohodlne a jednoducho.

02. MULTIMEDIÁLNY SYSTÉM LEXUS LINK

Vďaka skvelému rozlíšeniu veľkej, 14-palcovej dotykovej obrazovky sa multimediálny systém Lexus Link sa používa skutočne rýchlo a intuitívne. Súčasťou systému Lexus Link Pro je integrovaná navigácia, takže ide o prvý systém svojho druhu, ktorý využíva cloudovú navigáciu na pravidelnú aktualizáciu máp a dopravných údajov. Služby konektivity a ďalší softvér sa pravidelne aktualizujú na diaľku pomocou technológie „Over The Air“ (OTA), vďaka čomu budete mať stále k dispozícii tie najnovšie verzie.

03. HLASOVÝ ASISTENT LEXUS

Šikovný hlasový asistent Lexus prináša spojenie umelej inteligencie a cloudového úložiska, takže už nemusíte zápisť s tlačidlami, kým sa sústreďíte na cestu pred sebou. Tento novovyvinutý hlasový asistent „Hey Lexus“ rozumie prirodzenej reči a chápe kontext takých vyjadrení ako „Som hladný“ alebo „Je mi zima“. Dokáže rozpoznať aj to, ktorý predný pasažier práve hovorí.

04. SLUŽBY KONEKTIVITY LEXUS LINK

Víta vás aplikácia Lexus Link, nový svet konektivity, ktorý vznikol ako doplnenie nášho jedinečného prístupu k službám Omotenashi. Jej šikovné, na mieru vytvorené funkcie vám pomôžu naplánovať cestu, nájsť parkovacie miesto, dohodnúť si termín v servise či dokonca zlepšiť svoj jazdný štýl. Pretvorte svoj čas strávený s novým modelom RZ 450e pomocou týchto služieb:

- Analýza jazdy: Sleduje cestu, jazdný štýl a umožňuje zaznamenávať služobné cesty.
- Vyhľadanie vozidla: Určí polohu vášho vozidla Lexus a navedie vás k nemu späť.
- eCare: Umožňuje spravovať servis a údržbu vášho vozidla RZ.
- Výstražné kontrolky: Vysvetľuje význam jednotlivých výstražných kontroliek a prípadné vyžadované opatrenia.
- Stav vozidla: Upozorní vás na to, ak necháte na vozidle otvorené okná alebo zabudnete vypnúť svetlá. Ďalej môžete skontrolovať, či ste vozidlo zamkli.

05. KONEKTIVITA LEXUS LINK PRE VÁŠ ELEKTROMOBIL

Ak si chcete dokonale vychutnať zážitok z jazdy v elektrifikovanom vozidle, môžete pomocou telefónu na diaľku sledovať stav nabitia a dojazd modelu RZ 450e. Ak si predplatíte nabíjacie riešenie od spoločnosti Lexus, služba Lexus Link bude vyhľadávať aj nabíjacie stanice v Európe a poskytne tiež informácie o ich dostupnosti, rýchlosti nabíjania a cenách. Okrem toho ponúka i tieto služby:

- Ovládanie na diaľku a plánovanie nabíjania
- Prístup k rozsiahlej európskej sieti verejných nabíjačiek

06. PRÉMIOVÉ SLUŽBY KONEKTIVITY LEXUS LINK

Ako majiteľ modelu RZ 450e si môžete počas celej jeho životnosti bezplatne užívať všetky štandardné služby konektivity Lexus Link. Počas prvých 4 rokov vlastníctva vozidla máte bezplatne k dispozícii aj balík prémiových služieb konektivity Lexus Link. Po uplynutí tohto obdobia ho môžete získať na základe predplatného. Zahŕňa priekopnícke funkcie, ako napríklad tieto:

- Cloudová navigácia a hlasový asistent
- Informácie o dani na cestách a dopravné správy v reálnom čase
- Informácie o dostupnom parkovaní na uliciach aj mimo nich
- Diaľkové ovládanie klímy: Vo výbave všetkých modelov RZ je možnosť na diaľku ovládať vyhrievanie volantu či sedadiel a upravovať teplotu v kabíne.



01. ZVUKOVÁ TECHNOLOGIA/AKTÍVNA REGULÁCIA HLUKU

Hoci elektrická pohonná jednotka v modeli RX 450e vytvára menší hlučnosť, paradoxne zreteľnejšie preto počuť zvuky z vonkajšieho prostredia. Prioritou konštruktérov a dizajnérov modelu RZ preto bolo zabezpečiť primerane tiché prostredie v kabíne. Súčasťou výbavy vozidla je pokročilá verzia systému aktívnej regulácie hluku, ktorá teraz využíva reproduktory audiosystému vo vozidle, ktoré prehrávajú zvuky stimulujúce emocionálne prepojenie medzi autom a vodičom.

02. PRÉMIOVÝ AUDIOSYSTÉM S 10 REPRODUKTORMI

Štandardne sa do vozidla vo všetkých stupňoch výbavy montuje prémiový audiosystém s 10 reproduktormi. Zahŕňa prijímač FM RDS, štandard digitálneho rozhlasového vysielania (DAB) a pripojenie Bluetooth, pričom veľké reproduktory v predných dverách zaručujú vernejšiu reprodukciu.

03. AUDIOSYSTÉM MARK LEVINSON® S 13 REPRODUKTORMI

Nový prémiový audiosystém Mark Levinson® s priestorovým zvukom a 13 reproduktormi sa dokonale prispôsobuje akustickým vlastnostiam kabíny modelu RZ 450e. Obsahuje 224 mm subwoofer a zosilňovač s výkonom 1 800 wattov. Zvuk 12-kanálového zosilňovača sprostredkováva digitálny zážitok ako pri sledovaní domáceho kina, pričom funkcia Clari-Fi™ obnovuje kvalitu zvuku komprimovaných digitálnych súborov MP3.

04. PRIPOJENIE SMARTFÓNU/BEZDRÔTOVÉ NABÍJANIE/USB PORTY

Pomocou služby Android Auto® a bezdrôtovej služby Apple CarPlay® si v novom modeli RZ 450e môžete na 14-palcovej dotykovej obrazovke jednoducho zobraziť mnohé z aplikácií zo svojho smartfónu a pristupovať k nim. K dispozícii je podložka na bezdrôtové nabíjanie, s ktorou je nabíjanie o 50 % rýchlejšie. Päť USB portov v kabíne - tri vpredu a dva v zadnej časti stredovej konzoly - zabezpečuje pohodlie pre každého na palube.

05. MULTIINFORMAČNÝ DISPLEJ

Na 7-palcovom farebnom TFT (Thin Film Transistor) displeji, ktorý je súčasťou hlavných ukazovateľov, sa zobrazujú informácie o všetkých kľúčových údajoch vrátane bezpečnostných výstrah a pokynov navigácie. Vzhľad a obsah displeja sa navyše mení v závislosti od zvoleného režimu, vďaka čomu si vychutnáte ešte dynamickejší a pútavejší zážitok.

06. MIMORIADNE ŠIROKÝ 10-PALCOVÝ PROJEKČNÝ DISPLEJ

Údaje o vozidle sa premietajú vo farbe priamo na čelné sklo prostredníctvom väčšieho 10-palcového projekčného displeja, ktorý vám umožňuje sledovať navigáciu, bezpečnostné prvky, informácie o vozidle a nastavenia audiosystému bez odvrátenia pozornosti od cesty pred vami. Dotykové spínače sa volante sú zasa zárukou plynulej obsluhy.



01. LEXUS SAFETY SYSTEM+ TRETEJ GENERÁCIE

Model RZ 450e využíva výhody pokročilých systémov aktívnej bezpečnosti a asistenčných systémov pre vodiča, ktoré sú súčasťou najnovšej, tretej generácie bezpečnostného systému Lexus Safety System+ s vylepšenými a dodatočnými funkciami na lepšiu detekciu rizika nehôd. Medzi ďalšie vylepšenia, ktoré sa predstavili spolu novým modelom RZ 450e, patrí proaktívny jazdný asistent s asistentom riadenia a nový systém sledovania vodiča, ktorý kontroluje vodiča, či nie je unavený alebo rozptýlený. Proaktívny jazdný asistent navyše využíva prednú kameru na určenie uhla zákruty a pri približovaní sa k zákrute vhodným spôsobom reguluje riadenie.

02. POKROČILÝ PREDNÁRAZOVÝ BEZPEČNOSTNÝ SYSTÉM

Okrem detekcie motocyklov cez deň umožňuje prednázarový bezpečnostný systém Lexus predísť viacerým hroziacim kolíziám, napríklad pri zatáčaní doľava/doprava a pri zaradení iného vozidla tesne pred vaše vozidlo. Okrem toho dokáže rozpoznať aj riziká kolízie s protiúdicimi vozidlami alebo križujúcimi chodcami pri odbočovaní na križovatke. Asistent núdzového riadenia zdokonaľuje schopnosť vyhnúť sa kolíziám.

03. DYNAMICKÝ ADAPTÍVNY TEMPOMAT

Tento systém používa milimetrový radarový senzor a kameru na detekciu vozidla pred vami a udržiavanie primeraného odstupu. Ak vozidlo vpredu zastaví, zastaví aj model RZ 450e. Keď sa vozidlo opäť rozbehne, pohnete sa aj vy. Dokáže rýchlo rozpoznať vozidlo, ktoré sa pred vás náhle zaradí a v kombinácii s asistentom poloautonómnej jazdy v jazdnom pruhu jazdí v zákrutách v prirodzenejšej stope. Dynamický adaptívny tempomat navyše zabraňuje tomu, aby ste v zákrute jazdili súbežne s pomalším vozidlom vo vonkajšom jazdnom pruhu. A keď pri jazde za pomalším vozidlom signalizujete úmysel predbiehať, aktivuje sa predbežná akcelerácia.

04. ASISTENT NÚDZOVÉHO RIADENIA

Keď novému modelu RZ 450e vojde do dráhy chodec, bicykel, motocykel alebo iné vozidlo, prípadne sa k nej veľmi priblíži, aktivuje sa asistent núdzového riadenia, ktorý vám pomôže ovládať riadenie tak, aby zvýšil stabilitu vozidla a zabránil neúmyselnému vybočeniu z jazdného pruhu. V porovnaní s normálnym asistentom núdzového riadenia, ktorého musí aktivovať vodič, bude asistent núdzového riadenia s aktívnou podporou fungovať bez problémov a automaticky vždy podľa potreby.

05. PROAKTÍVNY JAZDNÝ ASISTENT

Proaktívny jazdný asistent využíva asistenta na predvídanie prekážok a ovláda brzdy a volant, aby pomohol vodičovi vyhnúť sa chodcom, cyklistom a zaparkovaným vozidlám. Asistent spomalenia zabezpečuje plynulé spomalenie po uvoľnení plynového pedála, pri približovaní sa k zákrute alebo k vozidlu vpredu. Asistent riadenia: táto funkcia pomôže vodičovi a zabráni, aby vybočil zo svojho jazdného pruhu. Zaznamenáva priamu líniu a zákruty vpredu a upravuje silu, ktorou pôsobí posilňovač riadenia, čím uľahčuje riadenie vozidla.

06. ASISTENT POLOAUTONÓMNEJ JAZDY V JAZDNOM PRUHU

Pokročilý asistent poloautonómnej jazdy v jazdnom pruhu pomáha udržiavať nový model RZ 450e v strede jazdného pruhu. Využíva pri tom funkcie „jazdy v strede jazdného pruhu“ a „prirodzeného sledovania jazdného pruhu“ a taktiež asistuje pri jazde v zákrutách.

07. SYSTÉM SLEDOVANIA DOPRAVY PRED VOZIDLOM

Tento systém pomáha zvyšovať bezpečnosť jazdy na križovatkách. Zaznamenáva totiž vozidlá, ktoré sa k vám približujú zľava či sprava a môžu byť ukryté v slepom uhle, a upozorňuje na ne vodiča prostredníctvom projekčného displeja a centrálného multimediálneho displeja.

08. ROZŠÍRENÝ BALÍK BEZPEČNOSTNÝCH PRVKOV/ ASISTENT PRI ZMENE JAZDNÉHO PRUHU

Okrem systému Lexus Safety System+ je súčasťou štandardnej výbavy nového modelu RZ 450e aj rozšírený balík bezpečnostných prvkov. Obsahuje asistenta pri zmene jazdného pruhu (LCA), ktorý po aktivácii vodičom automaticky riadi zmeny jazdného pruhu na diaľnici. Ďalej je tu systém sledovania dopravy pred vozidlom, ktorý pomocou radarového snímača monitoruje okolie vozidla a upozorňuje vodiča na vozidlá, ktoré sa približujú z ktorejkoľvek strany.

09. SYSTÉM ADAPTÍVNYCH DIALKOVÝCH SVETIEL

Systém adaptívnych diaľkových svetiel, dostupný ako súčasť výbavy Luxury v novom modeli RZ 450e, zabraňuje osľoveniu ostatných účastníkov cestnej premávky. Aktiváciou a deaktiváciou čipov samostatných LED diód vo svetlometoch presne reguluje rozsvietenú a nerozsvietenú časť svetiel.

10. SYSTÉM ROZPOZNÁVANIA DOPRAVNÝCH ZNAČIEK

Prepracovaný systém rozpoznávania dopravných značiek (RSA) rozpoznáva dopravné značky a poskytuje vodičovi informácie na multiinformačnom displeji. V spojení s dynamickým adaptívnym tempomatom sa dá rýchlosť vozidla upraviť v súlade s rýchlostným limitom, ktorý systém RSA rozpoznal.

LEXUS SAFETY SYSTEM +

01

02

03

04

05

06

07

08

09

10

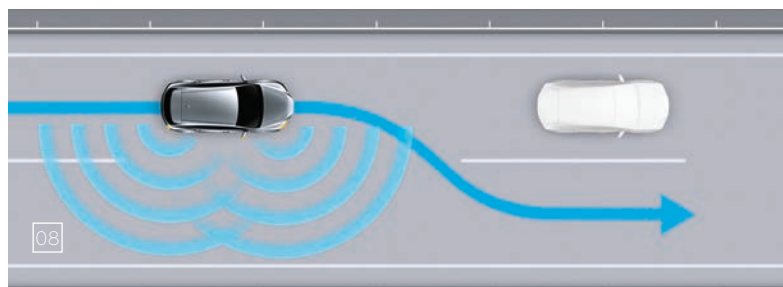
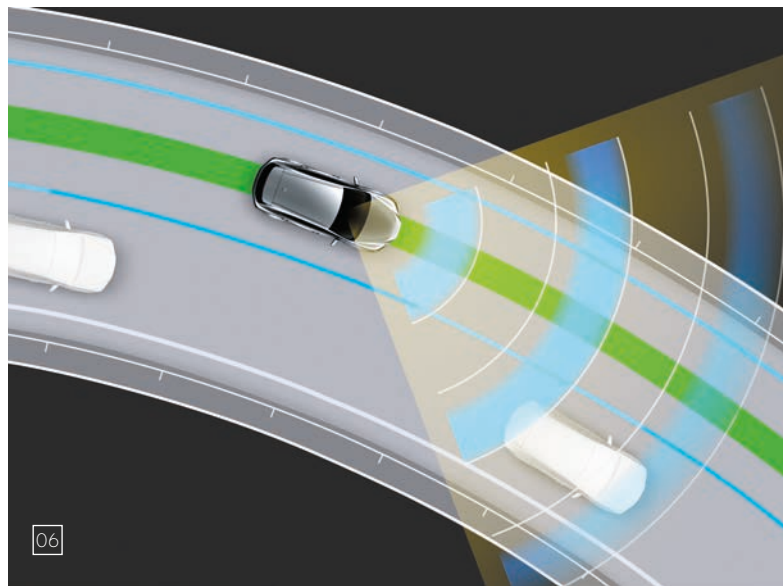
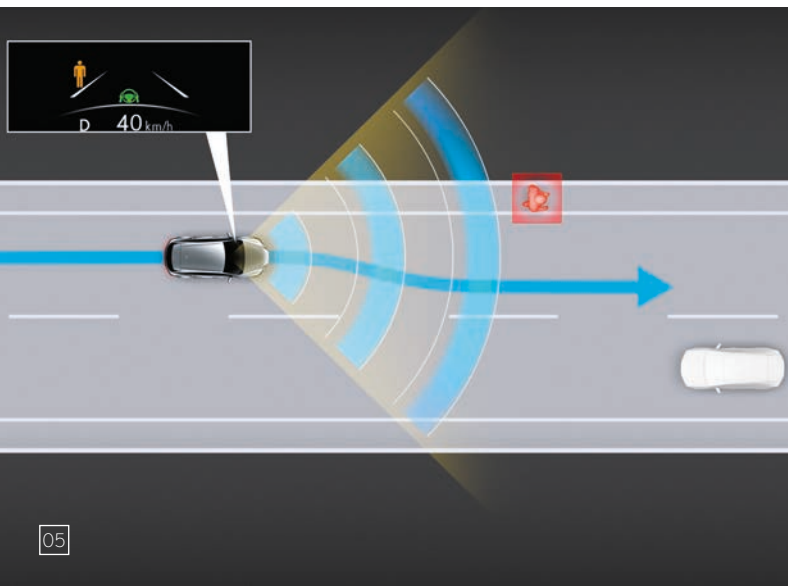
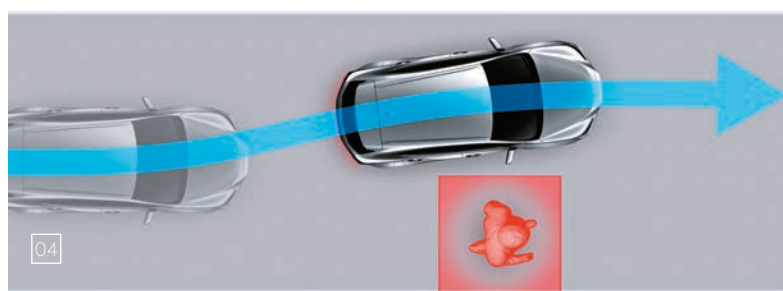

01. AIRBAGY

Okrem mimoriadne silnej bezpečnostnej kletky pre cestujúcich je ochrana cestujúcich zdokonalená o pokročilé airbagy: dvojestupňový airbag a kolenný airbag vodiča, jednostupňový airbag spolujazdca, stredový airbag na obmedzenie kontaktu medzi vodičom a spolujazdcom, bočné airbagy na predných sedadlách a stropné hlavové airbagy po celej dĺžke kabíny na oboch stranách. Stredový airbag medzi vodičom a spolujazdcom

02. SEDADLÁ ZNIŽUJÚCE RIZIKO PORANENIA KRČNEJ CHRBTICE

Konštrukčné riešenie predných sedadiel obmedzuje pri náraze zozadu pohyb krku, ktorý by mohol viesť k poraneniu krčnej chrbtice. Vďaka zosilneným rámom sedadiel sa trup zatlačí do operadla, zatiaľ čo vhodne umiestnená opierka hlavy poskytuje hlave účinnejšiu oporu.

03. SYSTÉM SLEDOVANIA VODIČA

Systém sledovania vodiča využíva kameru namontovanú nad bežným volantom alebo volantom „Yoke“ v modeli RZ 450e a neustále sleduje kondíciu vodiča. Ak vodič nereaguje na upozornenia, dokonca dokáže spomaliť alebo zastaviť vozidlo.

04. DIGITÁLNY PANORAMATICKÝ MONITOR

Digitálny panoramatický monitor ponúka naživo takmer 360° výhľad na okolie vozidla a vopred zaznamenaný pohľad na priestor pod vozidlom, čím uľahčuje jazdu v stiesnených priestoroch. Navyše vytvára virtuálny 3D obraz modelu RZ 450e a zobrazuje pohľad na vozidlo zhora spolu s vodiacími čiarami, ktoré vám pomôžu pri manévrovaní v stiesnených priestoroch. Ponúka tieto funkcie:

- Funkcia bočného pohľadu vám umožňuje skontrolovať voľný priestor naboku pri prechádzaní okolo iného vozidla na úzkej ceste.
- Funkcia pohľadu pri odbočovaní pomáha predchádzať jazde cez obrubníky v zákrutách.
- Systém sledovania dopravy pred vozidlom upozorňuje na prichádzajúce vozidlá a prekážky pred vozidlom a na bočnej strane vozidla.
- Prednárazový bezpečnostný systém s podporným brzdením pri parkovaní varuje pred možnou zrážkou a dokonca podnikne kroky, aby jej zabránil.
- Pohľad pod model RZ vám pomôže manévrovať s istotou.

05. DIGITÁLNE SPÄTNÉ ZRKADLO

V digitálnom vnútornom spätnom zrkadle sa zobrazuje obraz z kamery namontovanej v zadnej časti vozidla. Tento systém druhej generácie má tenší rámček, širšie zorné pole a menej slepých uhlov. Okrem toho poskytuje lepší výhľad, keď na zadných sedadlách sedia cestujúci, batožinový priestor naložíte až po strop alebo pri nepriaznivom počasí a slabej viditeľnosti.

06. SYSTÉM SLEDOVANIA SLEPÉHO UHLA

Systém sledovania slepého uhla registruje vozidlá v susediacich jazdných pruhoch, ktoré nie sú viditeľné vo vonkajších spätných zrkadlách, a to až do vzdialenosti 60 metrov za modelom RZ 450e. Ak vodič signalizuje zmenu jazdného pruhu a do jeho slepého uhla vojde iné vozidlo, v príslušnom vonkajšom spätnom zrkadle sa zobrazí výstražný signál.

07. SYSTÉM SLEDOVANIA DOPRAVY ZA VOZIDLOM

Systém sledovania dopravy za vozidlom pomáha predchádzať zrážkam počas pomalého cúvania pri parkovaní. Systém sleduje priestor za modelom RZ 450e a ak usúdi, že hrozí kontakt s iným vozidlom, prispôsobí rýchlosť. V prípade potreby systém vodiča upozorní zvukovým signálom, zobrazením výstrahy na 14-palcovom displeji a vo vonkajších spätných zrkadlách a ak treba, dokonca zabrzdí.

08. POKROČILÝ PARKOVACÍ ASISTENT S FUNKCIOU PARKOVANIA NA DIAĽKU

S touto novou pokročilou funkciou na podporu vodiča si užijete ešte viac vnútorného pokoja. Pokročilý parkovací asistent s funkciou parkovania na diaľku po stlačení jediného tlačidla preskúma okolité prostredie a dokonca vám umožní uložiť si parkovacie miesta, ktoré často používate. Funkcia parkovania na diaľku, novinka od spoločnosti Lexus, vám dáva možnosť zaparkovať svoje vozidlo RZ 450e len za pomoci smartfónu a sledovať všetko zvonka. Pri výjazde z parkovacieho miesta sa systém aktivuje naozaj rýchlo, takže sa vyhnete otravnému čakaniu.

09. ASISTENT BEZPEČNÉHO VYSTUPOVANIA

Systém elektronickej západky pre nastupovanie a vystupovanie v modeli RZ 450e je prepojený so systémom sledovania slepého uhla. Exkluzívny asistent bezpečného vystupovania zabraňuje vodičovi otvoriť dvere v prípade premávky v okolí vozidla, napríklad vozidiel alebo cyklistov približujúcich sa zozadu. Spoločnosť Lexus odhaduje, že tento systém pomôže zabrániť viac ako 95 % nehôd spôsobených otvorením dverí.

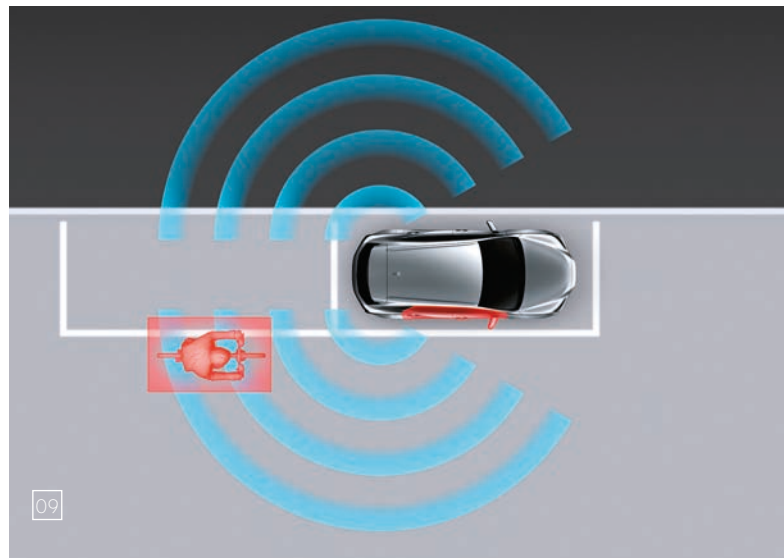
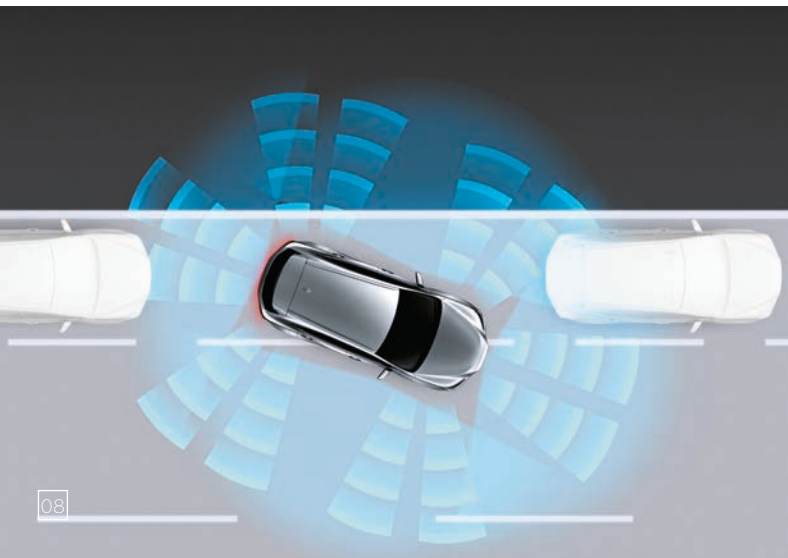
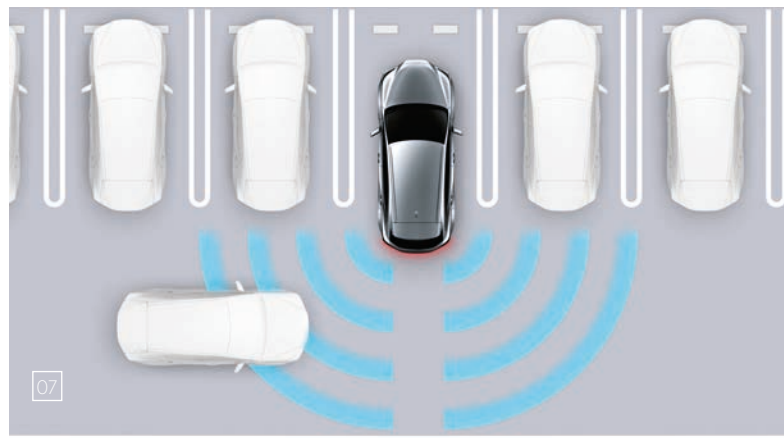
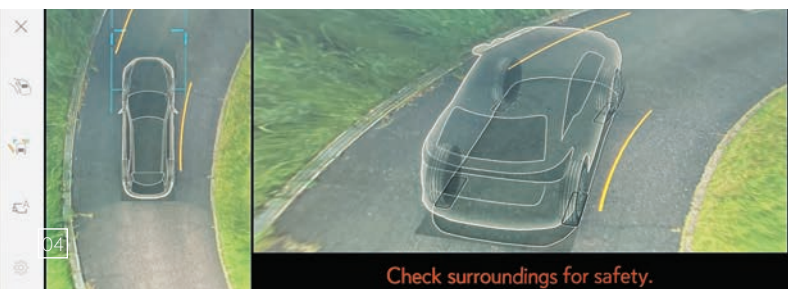

01. MIMORIADNE PEVNÝ PODVOZOK E-TNGA

Kvalita a vlastnosti novej platformy, na ktorej je postavený model RZ 450e, predstavujú základné charakteristiky jazdy v modeli Lexus. Platforma e-TNGA je neuveriteľne pevná, pričom jednotka batérie je integrovaná do podvozka pod kabinou. Toto riešenie pomáha znížiť ťažisko vozidla, čo zase zabezpečuje lepšie vyváženie podvozka, ovládateľnosť a odozvu riadenia. Konštrukcia modelu RZ využíva vysokopevné materiály a kovy vyrábané v rámci pokročilých konštrukčných procesov, ktoré zaisťujú výnimočnú pevnosť na miestach spojov komponentov, a zároveň zachovávajú nízku hmotnosť. Takto sa podarilo zabezpečiť precízne ovládanie, odozvu na pokyny vodiča a jazdný komfort.

Naši konštruktéri vyvinuli pokročilé aerodynamické riešenia, aby zabezpečili dokonalé parametre nového modelu RZ 450e:

- Prúdenie vzduchu v prednej časti je obmedzené, čo umožňuje plynulý obtok vzduchu
- Aerodynamika predného nárazníka zdokonaľuje efektivitu a predlžuje dojazd
- Prúdenie vzduchu v motorovom priestore reguluje otvor v mriežke chladiča
- Žalúzie v mriežke chladiča regulujú prúdenie vzduchu z hľadiska efektivity a dojazdu
- Zarovnaný povrch karosérie a bokov zadného spojlera prispieva k lepšej stabilite
- Prúdenie vzduchu pod podlahou reguluje predný kryt posiaty jamkami, celá podlaha znižuje odpor vzduchu
- Zadné stabilizátory zdokonaľujú efektivitu a predlžujú dojazd, čo prispieva k pocitu z jazdy
- Sklon zadného skla, tvar zadných dverí a zadných svetiel, boky nárazníka a zadné krídlo prispievajú k efektívite, dojazdu a stabilite.

02. VOLIČ JAZDNÝCH REŽIMOV/REŽIM RANGE

Aby ste si užili potenciál dojazdu vozidla na maximum, jazdné režimy v modeli RZ obsahujú aj nový režim Range. Využíva energeticky úsporný výkon režimu ECO a ešte viac upravuje nastavenia vozidla, napríklad obmedzenia rýchlosti alebo klimatizácie. Vďaka tomu a spolu s optimalizovanou hmotnosťou vozidla, kapacitou batérie a výkonom má model RZ cieľovú spotrebu 16,8 kWh na 100 km¹, takže ide o jeden z najefektívnejších elektromobilov vo svojej kategórii.

03. ELEKTRICKÁ NÁPRAVA E-AXLE

Lexus e-Axle je kompaktný modulárny balík, ktorý pozostáva z motora, prevodovky a jednotky ECU, pričom sa nachádza medzi poháňanými kolesami. V prípade modelu RZ sa tieto komponenty využívajú vpredu aj vzadu a fungujú spoločne so systémom pohonu všetkých kolies DIRECT4 (podrobnosti sú uvedené nižšie). Ich úlohou je regulovať stav vozidla, prilnavosť a riadiť presmerovanie výkonu podľa jazdných podmienok. Nápravy e-Axle sú tiché, efektívne a zaručujú precíznu dodávku výkonu. Predný elektromotor má výkon 150 kW a zadný 80 kW, takže celkový systémový výkon dosahuje 230 kW. Kompaktné rozmery taktiež prispievajú k efektívnym rozmerom vozidla a pomáhajú vytvoriť viac miesta v kabíne a batožinovom priestore.

04. OVLÁDANIE SYSTÉMU DIRECT4 V MODELI RZ 450e

Model RZ 450e bude vybavený novým systémom DIRECT4, ktorý spolupracuje s dvoma nápravami e-Axle. Systém DIRECT4 je exkluzívna technológia od spoločnosti Lexus - inteligentný systém, ktorý neustále reguluje trakciu prednej a zadnej nápravy, pričom automaticky a hladko rozdeľuje hnaciu silu. Výsledný hladký a pokojný výkon a stabilné, intuitívne ovládanie posilňujú pocit spojenia medzi vodičom a strojom. Vyváženie krútiaceho momentu medzi prednou a zadnou nápravou je možné nastaviť z nuly na 100 alebo zo 100 na nulu v priebehu niekoľkých milisekúnd, čo je rýchlejšie, než dokáže akýkoľvek mechanický systém. Vďaka lepšiemu prepojeniu medzi vozovkou a volantom (alebo volantom „Yoke“) vylepšuje systém DIRECT4 aj odozvu riadenia.

05. NOVÉ ZAVESENIE PREDNÝCH A ZADNÝCH KOLIES

Zavesenie predných kolies v modeli RZ 450e tvorí novo vyvinutý systém so vzperami MacPherson, ktorý zaisťuje skvelú lineárnu odozvu na zásahy do riadenia. Novinka od spoločnosti Lexus - piest tlmíča typu „Frequency Reactive Damper“ - poskytuje lepší jazdný komfort a stabilitu pri ovládaní. Vzadu sa využíva nanovo vyvinuté dvojité lichobežníkové zavesenie kolies s vlečenými ramenami, ktoré prináša najvyššiu možnú úroveň stability a odozvy. Naši konštruktéri sa rozhodli pre osvedčené zavesenie kolies, čím si poradili s mimoriadnym zrýchlením elektromobilu a zároveň v maximálnej miere využili charakteristický komfort tohto modelu Lexus.

¹ Hodnoty dojazdu na elektrinu a spotreby elektrickej energie sú namerané v kontrolovanom prostredí na reprezentatívnom sériovom modeli v súlade s požiadavkami nariadenia Komisie (EÚ) 2017/1151 o novom postupe WLTP a jeho platnými zmenami a doplnkami. Finálne hodnoty dojazdu na elektrinu a spotreby elektrickej energie pre každú jednu konfiguráciu vozidla je možné vypočítať na základe objednaného voľiteľného vybavenia. Hodnoty dojazdu na elektrinu a spotreby elektrickej energie vášho vozidla sa môžu líšiť od nameraných alebo vypočítaných hodnôt, pretože na dojazd na elektrinu a spotrebu elektrickej energie vozidla vplyva spôsob jazdy, ako aj ďalšie faktory (napr. stav vozovky, premávka, stav vozidla, tlak v pneumatikách, zafarbenie, počet cestujúcich atď.). Dojazd na úrovni 400 km platí pre model RZ s 20-palcovými diskami kolies. Viac informácií o novom skúšobnom postupe WLTP nájdete na stránke: <https://www.lexus.sk/legal/wltp>

01

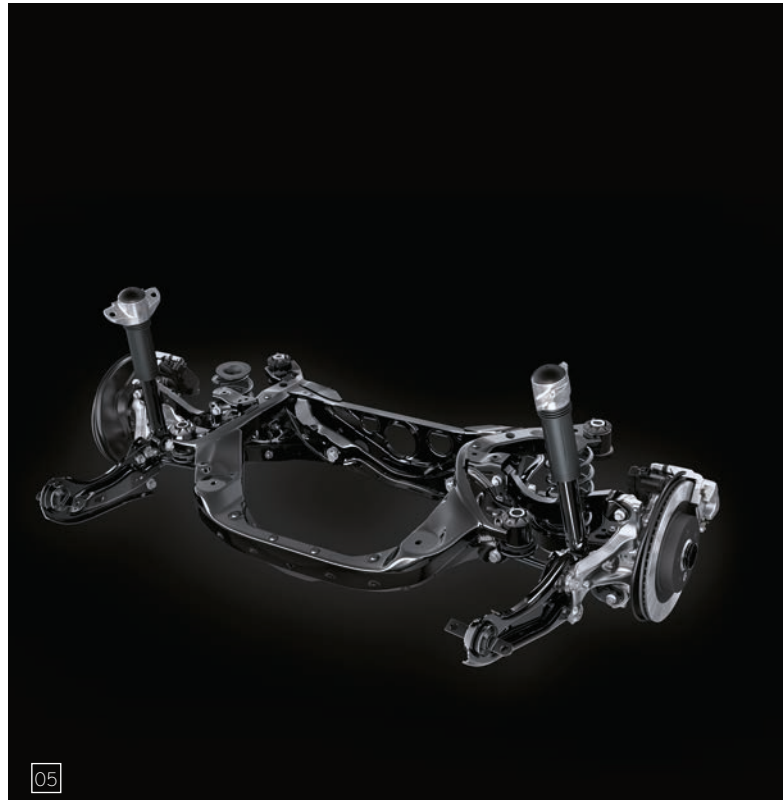
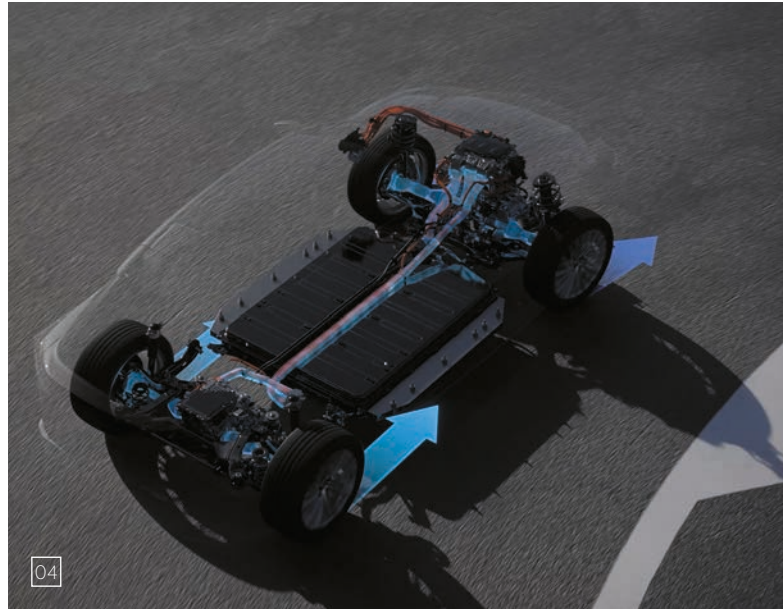
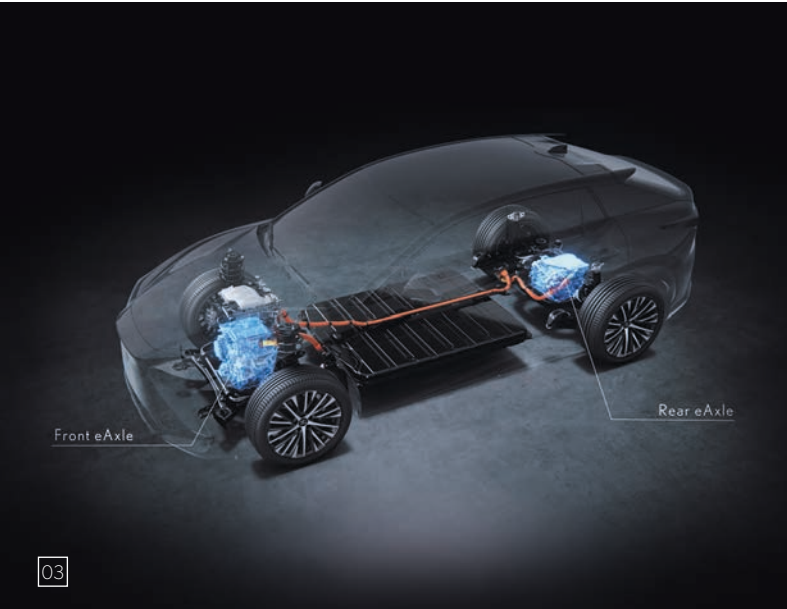
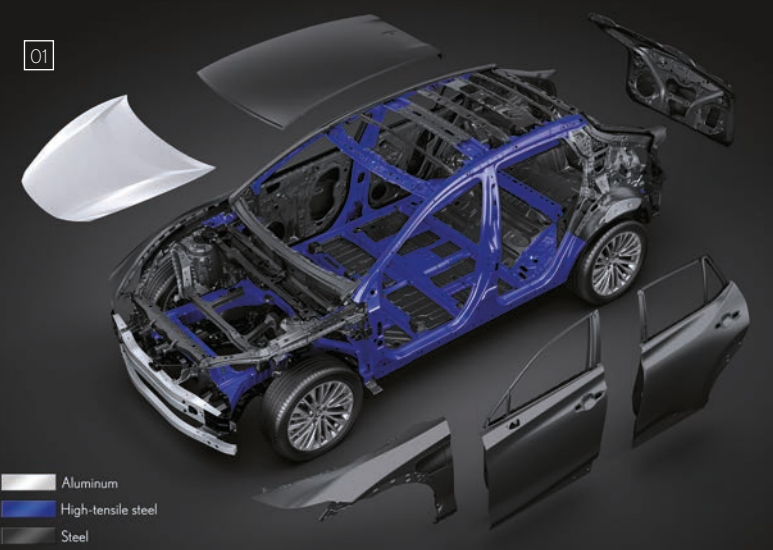

01. ZÁKLADNÝ WALLBOX S NABÍJACÍM KÁBLOM, 22 KW

Základný wallbox s výkonom 22 kW ako jedna z najmenších svojho druhu má zabudovaný nabíjací kábel a zástrčku typu 2 na použitie v domácnosti a čiastočne aj na verejných staniciach. Vďaka svojim mimoriadne kompaktným rozmerom predstavuje ideálne riešenie na efektívne nabíjanie elektromobilu vnútri aj vonku.

02. CONNECTED WALLBOX S NABÍJACOU ZÁSUVKOU, 22 KW

Connected wallbox s výkonom 22 kW a nabíjacou zásuvkou typu 2 predstavuje inteligentné riešenie nabíjania v domácnosti a čiastočne aj na verejných staniciach. Rýchly a bezpečný prístup zaručuje zabudovaný modul RFID, ktorý zahŕňa pripojenie LAN, WiFi a za príplatok aj LTE. Pripojená nástenná nabíjačka je navyše pripravená aj na použitie ako hlavná jednotka a hodí sa pre viacero nabíjacích riešení.

03. NABÍJACÍ KÁBEL

Počas nabíjania na cestách môžete pripojiť svoj model RZ k verejnej nabíjacej stanici pomocou tohto kábla (s dostupnou dĺžkou 5 m, 7,5 m alebo 10 m).

04. TAŠKA NA ULOŽENIE KÁBLA

Táto praktická úložná taška udrží vaše nabíjacie káble v dobrom stave a zabráni ich zamotaniu. Zároveň vám v batožinovom priestore nebudú zavádzať.

05. SÚPRAVA RUKAVÍC A UTIERKY LEXUS

So súpravou rukavíc a utierky Lexus môžete manipulovať s nabíjacím káblom v rôznych podmienkach (keď je kábel znečistený alebo vonku prší) bez toho, aby ste sa zašpinili. Utierkou môžete očistiť nabíjací kábel a vyutierať ho do sucha. Rukavice zasa chránia ruky a umožňujú vám bezpečne a hygienicky manipulovať s nabíjacím káblom. Súprava sa dodáva v praktickej taške.



01



02



03



04



05



01. BALÍK TRANSPORT

Zvislé odnímateľné ťažné zariadenie: Zvislé odnímateľné ťažné zariadenie sa vyznačuje odolnou protikoróznou úpravou a je navrhnuté tak, aby ste mohli ťažnú guľu podľa potreby jednoducho namontovať či odmontovať.

Priečne nosiče - nosič bicyklov: Určené na použitie s vopred namontovanými strešnými lištami vozidla. Priečne nosiče sa uzamknú o strešné lišty a slúžia ako bezpečný základ pre celý rad špecializovaného príslušenstva na prevážanie nákladu, ako je napríklad nosič bicyklov. Tento uzamykateľný odľahčený nosič má špeciálne držiaky, ktoré upevňujú kolesá a rám bicykla.

02. BALÍK OCHRANNÝCH PRVKOV

Textilné rohože: Luxusné a zároveň ochranné čierne textilné podlahové rohože. Tieto rohože sú vyrobené z materiálov pohlcujúcich zvuk a dokonale pasujú do vášho vozidla. Rohož vodiča má navyše dvojité bezpečnostné upínanie, aby sa zabránilo jej posúvaniu.

Vaňa do batožinového priestoru: Tvarmi je prispôsobená tak, aby presne zapadla do batožinového priestoru vášho vozidla a chránila ho pred nečistotami a rozliatymi kvapalinami. Má špeciálny protišmykový povrch, ktorý zabraňuje pohybu batožiny.

Ochranné fólie (kombinovaný obrázok) Lak vášho vozidla neustále ohrozujú rôzne faktory, ako napríklad odletujúce kamienky, UV žiarenie, cestárska soľ či lietajúci hmyz, ktoré zhoršujú jeho vzhľad a znižujú hodnotu vozidla. Pomocou fólií na ochranu laku môžete zachovať svieži vzhľad svojho vozidla ako zo showroomu. Poskytujú dokonalú dlhotrvajúcu ochranu a po aplikácii ich prakticky nevidíte. K dispozícii pre najexponovanejšie časti vozidla.

Chránič na zadné sedadlá: Chránič na operadlá zadných sedadiel chráni operadlo sedadla po jeho sklopení pred nečistotami a kvapalinami a pri prevážaní dlhších predmetov. Zdrsnený povrch pomáha predchádzať posúvaniu a kĺzaniu predmetov.

03. BALÍK PRVKOV NA ZDOKONALENIE ŠTÝLU

18-palcové zliatinové disky: 18-palcové zliatinové disky s 5 lúčmi a lesklým čiernym povrchom zanechávajú zaručený dojem vycibrenej mestskej elegancie.

Prémiové podlahové koberčeka (textil s kožou): Štýlové koberčeka v kombinácii textilu a kože spoľahlivo ochránia koberce vášho auta. Bezpečnostné príchytky udržiavajú koberček vodiča na svojom mieste.

Osvetlené prahové lišty: Prahové lišty dopĺňajú štýlový dizajn a zároveň chránia lak pod dverami. Povrch z lešteného hliníka zvýrazňuje jemné osvetlenie loga Lexus.



01



02



03



RZ 450e
DIRECT4

FARBY | EXTERIÉR

BIELA SONIC | 085



ČIERNÁ GRAFITOVÁ | 223

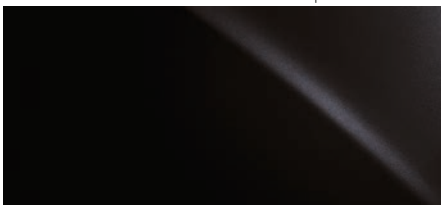

IRÍDIOVÁ SONIC | 1L2



MEDENÁ SONIC | 4Y5

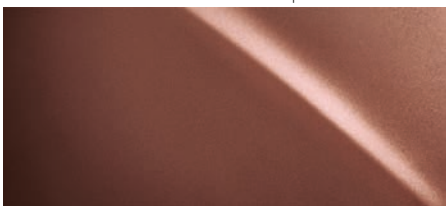

MODRÁ ÉTEROVÁ | 8Z2

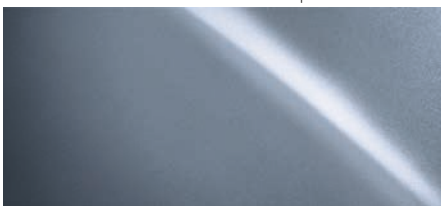

CHRÓMOVÁ SONIC | 1L1

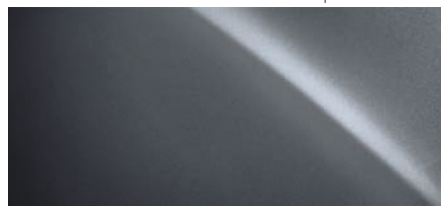

MEDENÁ SONIC/ČIERNÁ | 2YF

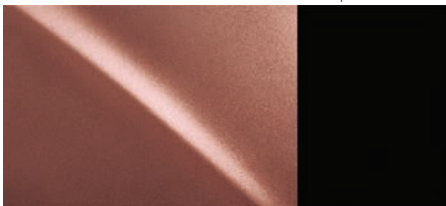

MODRÁ ÉTEROVÁ/ČIERNÁ | 2YG

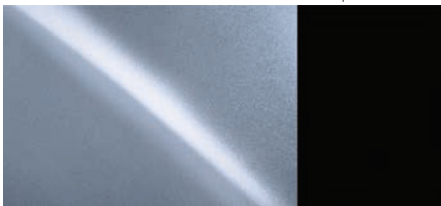

CHRÓMOVÁ SONIC/ČIERNÁ | 2YH

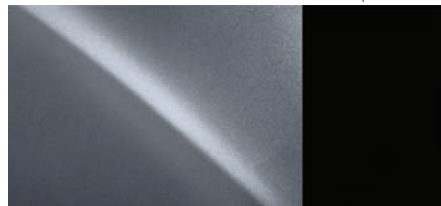

Poznámka: Kvôli odchýlkam v tlači sa skutočné farby laku môžu mierne líšiť od zobrazených farieb.



FARBY | INTERIÉR

LÁTKA¹

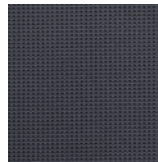

Sivá

SYNTECKÁ KOŽA TAHARA²

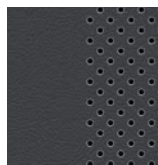

Sivá

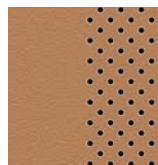

Orechovo hnedá



Búrková sivá

ULTRASUEDE® SEMIŠOVÁ KOŽA³

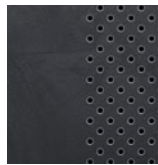

Sivá



Orechovo hnedá



Búrková sivá

¹ Látka je štandardnou súčasťou výbavy Elegance.

² Syntetická koža Tahara je štandardnou súčasťou výbavy Prestige.

³ Ultrasuede® semišová koža je štandardnou súčasťou výbavy Luxury.





TECHNICKÉ ÚDAJE

| ELEKTRICKÝ SYSTÉM | | RZ 450e |
|--|--|-----------------------------------|
| Typ elektromotorov | | AC synchronný, permanentný magnet |
| Maximálny výkon (k (DIN)) vpredú/vzadu | | 204/109 |
| Maximálny výkon (kW) vpredú/vzadu | | 150/80 |
| Maximálny krútiaci moment (Nm) | | 435 |
| Redukcia | | Jednorýchlostná |
| Pohon | | DIRECT4 |
| MAXIMÁLNY VÝKON SYSTÉMU¹ | | |
| Výkon (k) | | 313 |
| Výkon (kW) | | 230 |
| NABÍJANIE¹ | | |
| Typ akumulátora | | Lítiovo-iónový |
| Kapacita akumulátora (kWh) | | 71,4 |
| Maximálny nabíjací výkon AC (kW) | | 11 |
| Čas nabíjania z 0 na 80 % AC (h:min) | | 07:00 |
| Maximálny nabíjací výkon DC (kW) | | 150 |
| Čas nabíjania z 5 na 80 % DC (h:min) | | 00:30 |
| VÝKON | | |
| Maximálna rýchlosť (km/h) | | 160 |
| Zrýchlenie 0 - 100 km/h (s) | | 5,6 |
| DOJAZD² (km) | | |
| Kombinovaná prevádzka | | 395 - 440 |
| SPOTREBA ELEKTRINY² (kWh/100 km) | | |
| Kombinovaná prevádzka | | 16,8 |
| EMISIE CO₂² (g/km) | | |
| Kombinovaná prevádzka | | 0 |
| HMOTNOSTI (kg) | | |
| Celková hmotnosť | | 2296 |
| OBJEMY | | |
| Objem batožinového priestoru - zadné sedadlá vzpriamené, objem po kryt batožinového priestoru ³ (l) | | 522 |
| Objem batožinového priestoru - zadné sedadlá vzpriamené, objem po strechu ³ (l) | | 586 |
| Objem batožinového priestoru - zadné sedadlá sklopené, objem po strechu ³ (l) | | 1515 |
| Max. ťažná kapacita, nebrzdený príves ⁴ (kg) | | 750 |
| Max. ťažná kapacita, brzdený príves ⁴ (kg) | | 750 |

¹ Kombinácia elektromotorov.

² Hodnoty dojazdu na elektrinu a spotreby elektrickej energie sú namerané v kontrolovanom prostredí na reprezentatívnom sériovom modeli v súlade s požiadavkami nariadenia Komisie (EÚ) 2017/1151 o novom postupe WLTP a jeho platnými zmenami a doplnkami. Finálne hodnoty dojazdu na elektrinu a spotreby elektrickej energie pre každú jednu konfiguráciu vozidla je možné vypočítať na základe objednaného voľiteľného vybavenia. Hodnoty dojazdu na elektrinu a spotreby elektrickej energie vášho vozidla sa môžu líšiť od nameraných alebo vypočítaných hodnôt, pretože na dojazd na elektrinu a spotrebu elektrickej energie vozidla vplyva spôsob jazdy, ako aj ďalšie faktory (napr. stav vozovky, premávka, stav vozidla, tlak v pneumatikách, zataženie, počet cestujúcich atď.). Dojazd na úrovni 400 km platí pre model RZ s 20-palcovými diskami kolies. Viac informácií o novom skúšobnom postupe WLTP nájdete na stránke: www.lexus.sk/wltp#nedc

³ Objem batožinového priestoru je vypočítaný podľa metódy VDA. Všetky uvedené hodnoty zahŕňajú tiež maximálny úložný priestor pod podlahou batožinového priestoru. Dostupný úložný priestor pod podlahou batožinového priestoru sa môže v niektorých krajinách líšiť.

⁴ Do ťažnej kapacity sa nezapočítava ťažné zariadenie ani ďalšie štandardne montované vybavenie na ťahanie prívesu.

Poznámka: Uvádzajú sa cieľové hodnoty. Všetky údaje sú orientačné a môžu sa zmeniť bez upozornenia. Ďalšie technické údaje vrátane všetkých aktualizácií nájdete na stránke www.lexus.sk.

TECHNICKÉ ÚDAJE

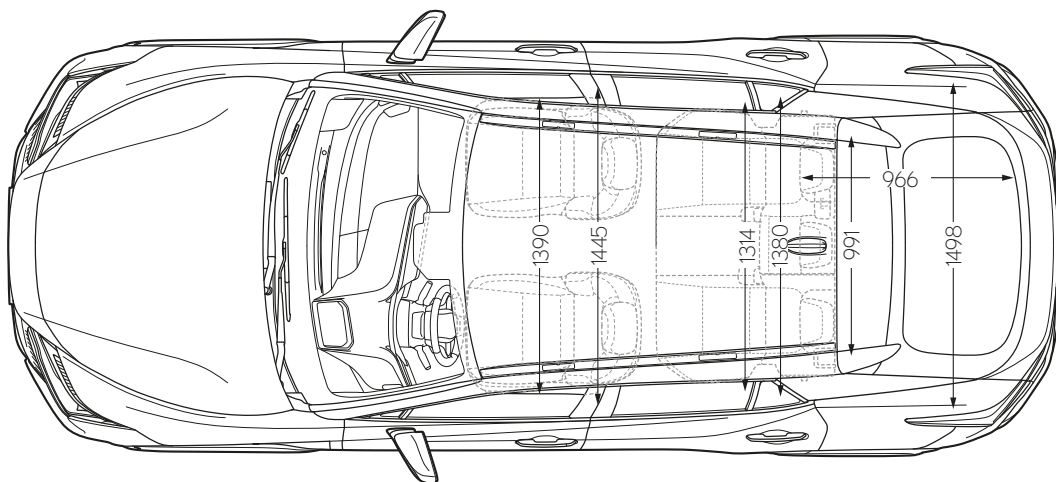
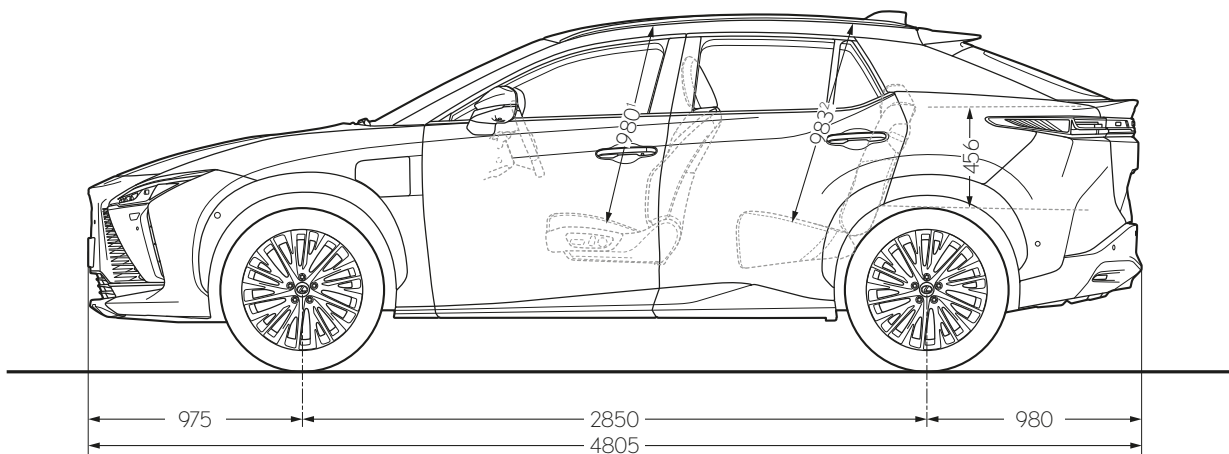
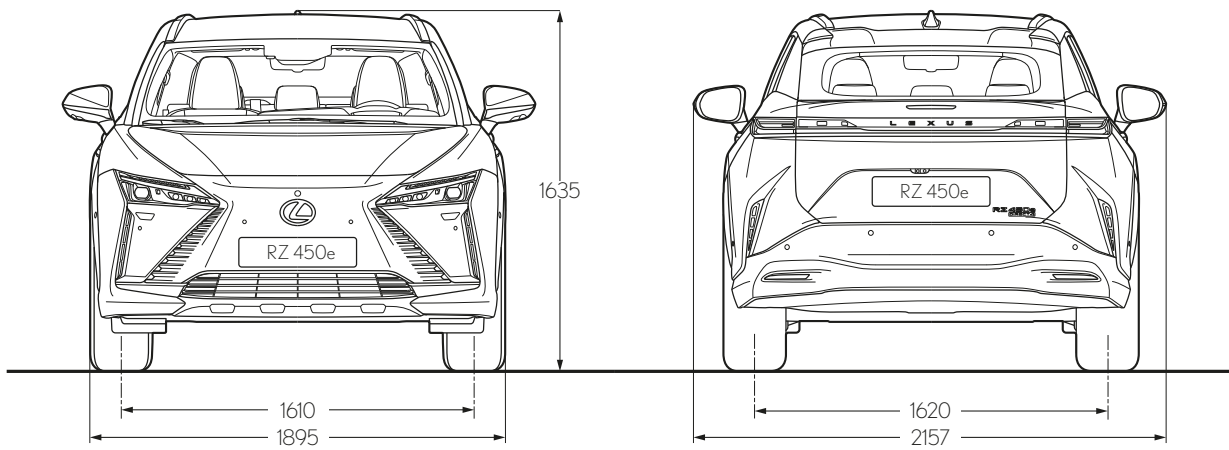

Poznámka: Zobrazené rozmery sú uvedené v milimetroch.

STAŇTE SA NAŠÍM HOSTOM

SPÔSOB, AKÝM SA SPRÁVAME K NAŠIM
ZÁKAZNÍKOM, SA RIADI STAROVEKOU
JAPONSKOU FILOZOFIOU POHOSTINNOSTI.

Omotenashi sa z japončiny prekladá ako „pohostinnosť a zdvorilá úslužnosť“, znamená však oveľa viac než len vynikajúce služby. Je to starodávny koncept zameraný na predvídanie potrieb druhých, a to ešte predtým, než vzniknú. Omotenashi ovplyvňuje spôsob, akým v spoločnosti Lexus navrhujeme a konštruujeme naše vozidlá, ako aj naše správanie k vám, majiteľom vozidiel Lexus. A to nielen v mieste predaja, ale počas celej životnosti vozidla. Chceme, aby ste pri každom kontakte s nami cítili, ako veľmi si vás vážime. Aby ste sa cítili ako niečo viac než len zákazník.

Pri každej návšteve v našich showroomoch zažijete omotenashi na vlastnej koži, či už ako vodič súkromného alebo firemného vozidla. V podobe vrelého prijatia od priateľského personálu priamo na mieste, ktorý vás privíta ako hosťa vo vlastnom dome. Vo forme prívetivej atmosféry a pôsobivého vybavenia salónika, kde si môžete dopriať občerstvenie, dobehnúť najnovšie správy, vychutnať si rýchly internet alebo sa venovať práci. A to všetko s vedomím, že naši technici zo spoločnosti Lexus pracujú precízne a efektívne na tom, aby ste sa dostali späť na cesty s minimálnym zdržaním.

Značka Lexus je jedinečná nielen vďaka svojim vozidlám. Ale aj vďaka filozofii, ktorá prestupuje všetkým, čo robíme, a ovplyvňuje aj zážitok z vlastníctva, ktorý vám dodáva pocit výnimočnosti. Presne ako sa u hosťa patrí.





OBJAVTE VIAC ONLINE

Zistíte viac o novom modeli RZ 450e online. Dokonca aj svoje vozidlo si môžete rezervovať online. Nájdite si čas a preskúmajte, ktorý stupeň výbavy najlepšie vyhovuje vášmu životnému štýlu. Zistíte viac o našej prvotriednej ponuke služieb a financovania a prihláste sa na odber nášho pravidelného informačného bulletinu. Ak sa chcete dozvedieť, aký je to pocit, jazdiť na novom modeli RZ, môžete si u miestneho predajcu vozidiel Lexus rezervovať testovaciu jazdu.

<https://www.lexus.sk/new-cars/rz/overview>

© 2023 Lexus Europe* si vyhradzuje právo meniť akékoľvek podrobnosti o špecifikáciách a vybavení bez upozornenia. Podrobnosti o špecifikáciách a výbave sa môžu líšiť podľa miestnych podmienok a požiadaviek. U miestneho autorizovaného predajcu vozidiel Lexus sa informujte o všetkých zmenách, ktoré by sa mohli vyžadovať vo vašej krajine.

Poznámka: Zobrazené vozidlá a špecifikácie uvedené v tejto brožúre sa môžu líšiť od modelov a vybavenia, ktoré sú k dispozícii vo vašej krajine. Farba karosérie vozidla sa môže mierne líšiť od vytlačených fotografií v tejto brožúre.

Ďalšie informácie nájdete na našej webovej stránke: www.lexus.sk.

Starostlivosť o životné prostredie je prioritou spoločnosti Lexus. Prijali sme veľa opatrení, aby mali naše vozidlá počas svojho životného cyklu - od návrhu cez výrobu, distribúciu, predaj a servis až po ukončenie životnosti - čo najmenší vplyv na životné prostredie. Váš predajca vám ochotne poskytne viac informácií o požiadavkách týkajúcich sa vozidiel na konci životnosti.

* Lexus Europe je divízia spoločnosti Toyota Motor Europe NV/SA.

Vytlačené v Európe, august 2023